

**Anexo 1.4-3 - Silhuetas das Torres**



**ANEXO I**

**SILHUETA COM AS DISTÂNCIAS DE ISOLAMENTO DA ESTRUTURA CLJ5**

LT 500 kV Gilbués II - Gentio do Ouro II, LT 500 kV Gentio do Ouro II  
- Ourolândia II e LT 500 kV Ourolândia II - Morro do Chapéu II  
Estrutura CLJ5

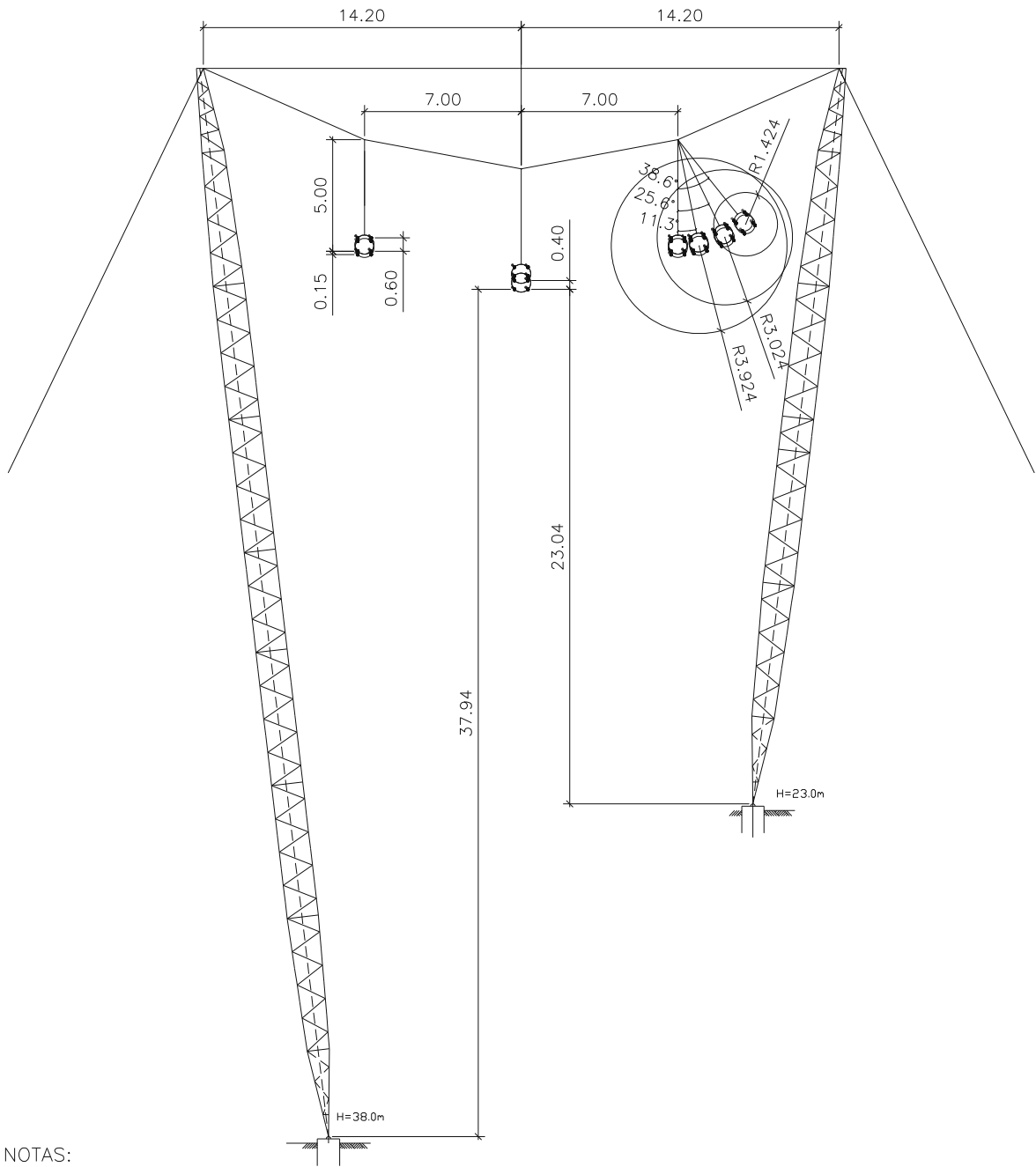

NOTAS:  
COTAS EM METRO

**ANEXO II**

**SILHUETA COM AS DISTÂNCIAS DE ISOLAMENTO DA ESTRUTURA CMJ5**

LT 500 kV Gilbués II - Gentio do Ouro II, LT 500 kV Gentio do Ouro II  
- Ourolândia II e LT 500 kV Ourolândia II - Morro do Chapéu II  
Estrutura CMJ5

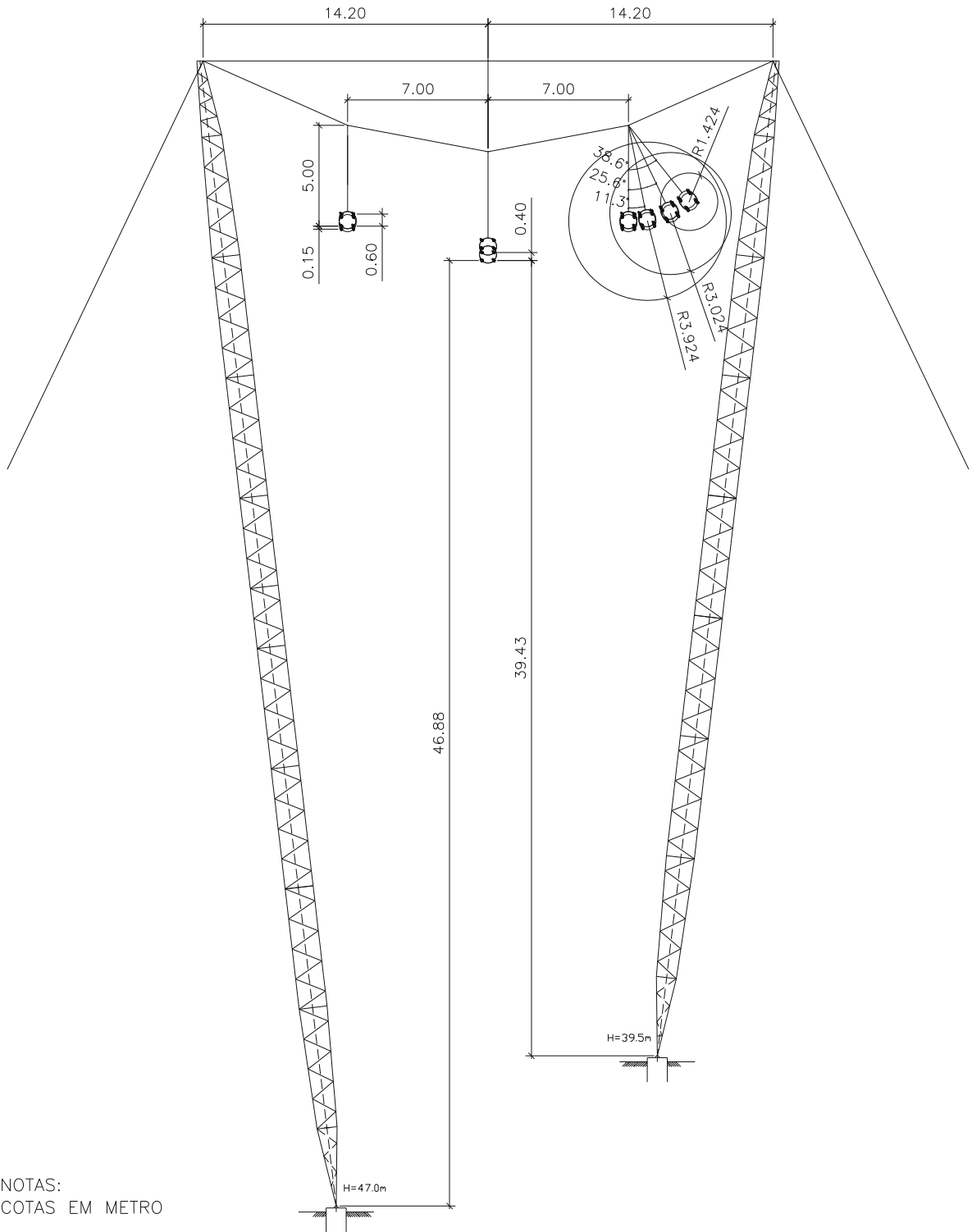

NOTAS:  
COTAS EM METRO

**ANEXO III**

**SILHUETA COM AS DISTÂNCIAS DE ISOLAMENTO DA ESTRUTURA CPJ5**

LT 500 kV Gilbués II - Gentio do Ouro II, LT 500 kV Gentio do Ouro II  
- Ouarolândia II e LT 500 kV Ouarolândia II - Morro do Chapéu II

Estrutura CPJ5

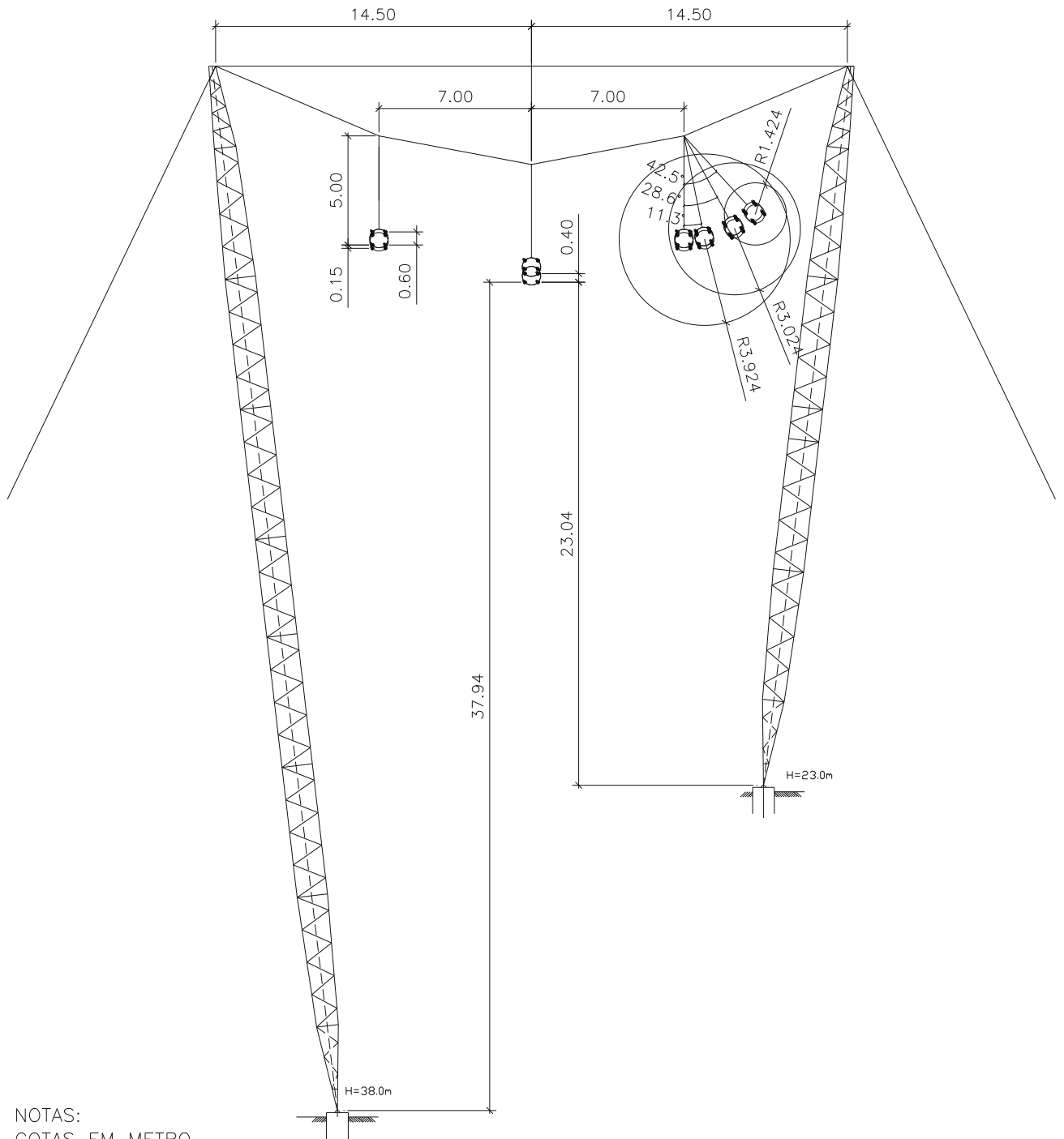

NOTAS:  
COTAS EM METRO



## **ANEXO IV**

### **SILHUETA COM AS DISTÂNCIAS DE ISOLAMENTO DA ESTRUTURA STJ5**

LT 500 kV Gilbués II - Gentio do Ouro II, LT 500 kV Gentio do Ouro II  
- Ourolândia II e LT 500 kV Ourolândia II - Morro do Chapéu II  
Estrutura STJ5

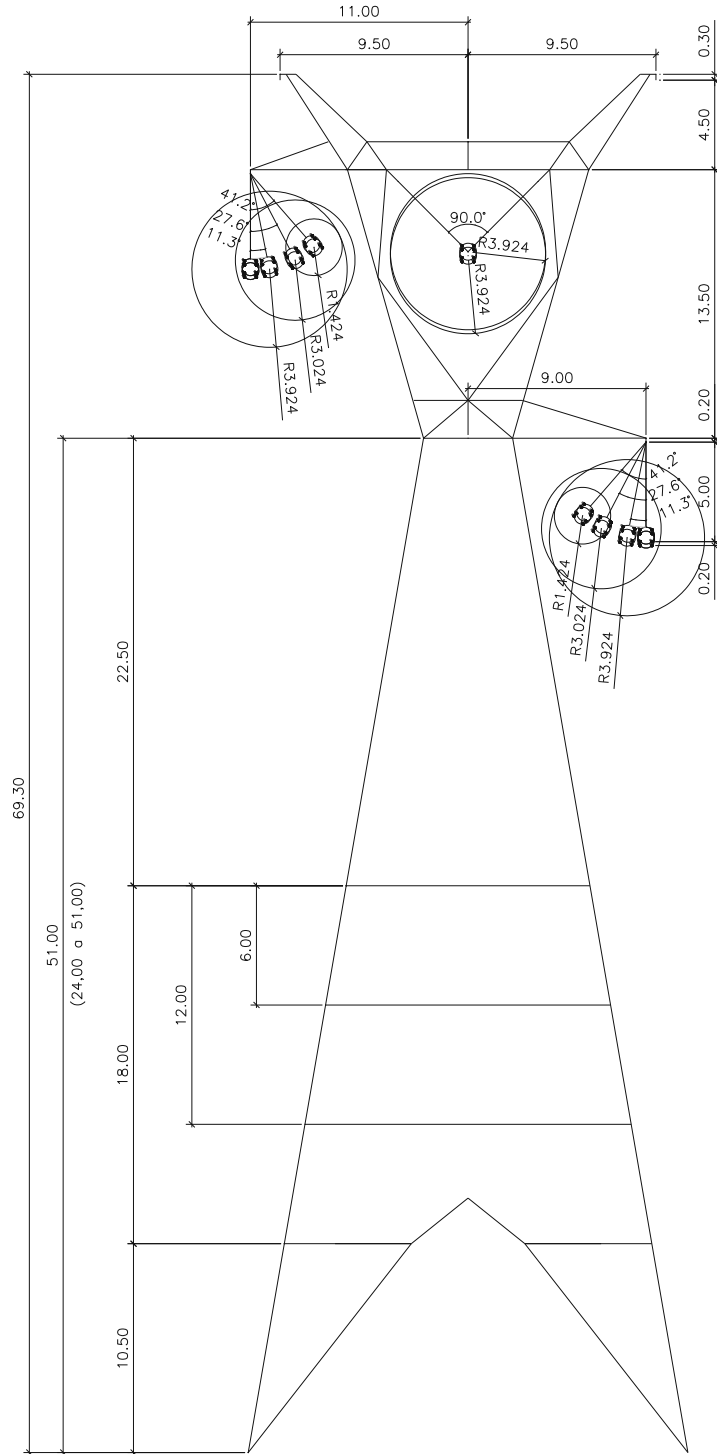

NOTAS:  
CADEIA V - 90°  
COTAS EM METRO

**ANEXO V**

**SILHUETA COM AS DISTÂNCIAS DE ISOLAMENTO DA ESTRUTURA SLJ5**

LT 500 kV Gilbués II - Gentio do Ouro II, LT 500 kV Gentio do Ouro II  
- Ouarolândia II e LT 500 kV Ouarolândia II - Morro do Chapéu II  
Estrutura SLJ5

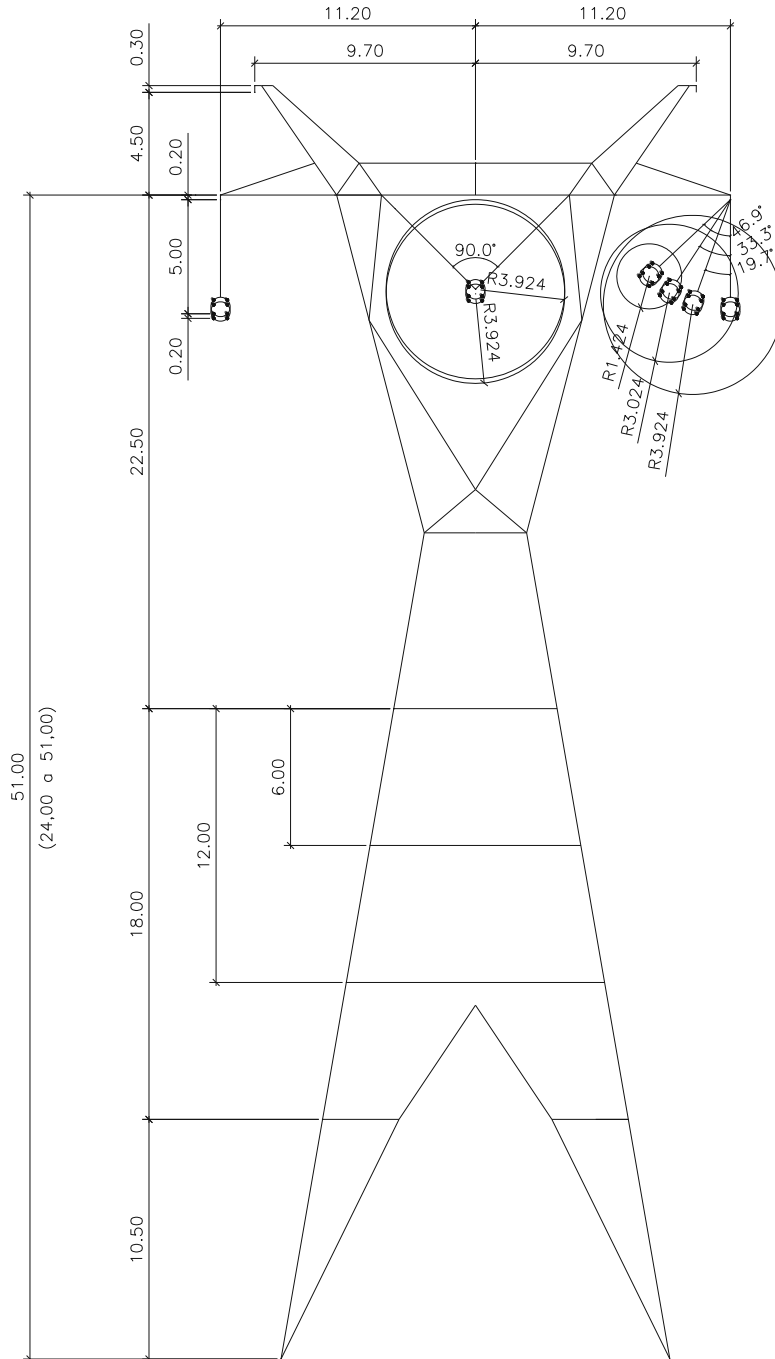

NOTAS:  
CADEIA V - 90°  
COTAS EM METRO

**ANEXO VI**

**SILHUETA COM AS DISTÂNCIAS DE ISOLAMENTO DA ESTRUTURA SPJ5**

LT 500 kV Gilbués II - Gentio do Ouro II, LT 500 kV Gentio do Ouro II  
- Ourolândia II e LT 500 kV Ourolândia II - Morro do Chapéu II  
Estrutura CPJ5

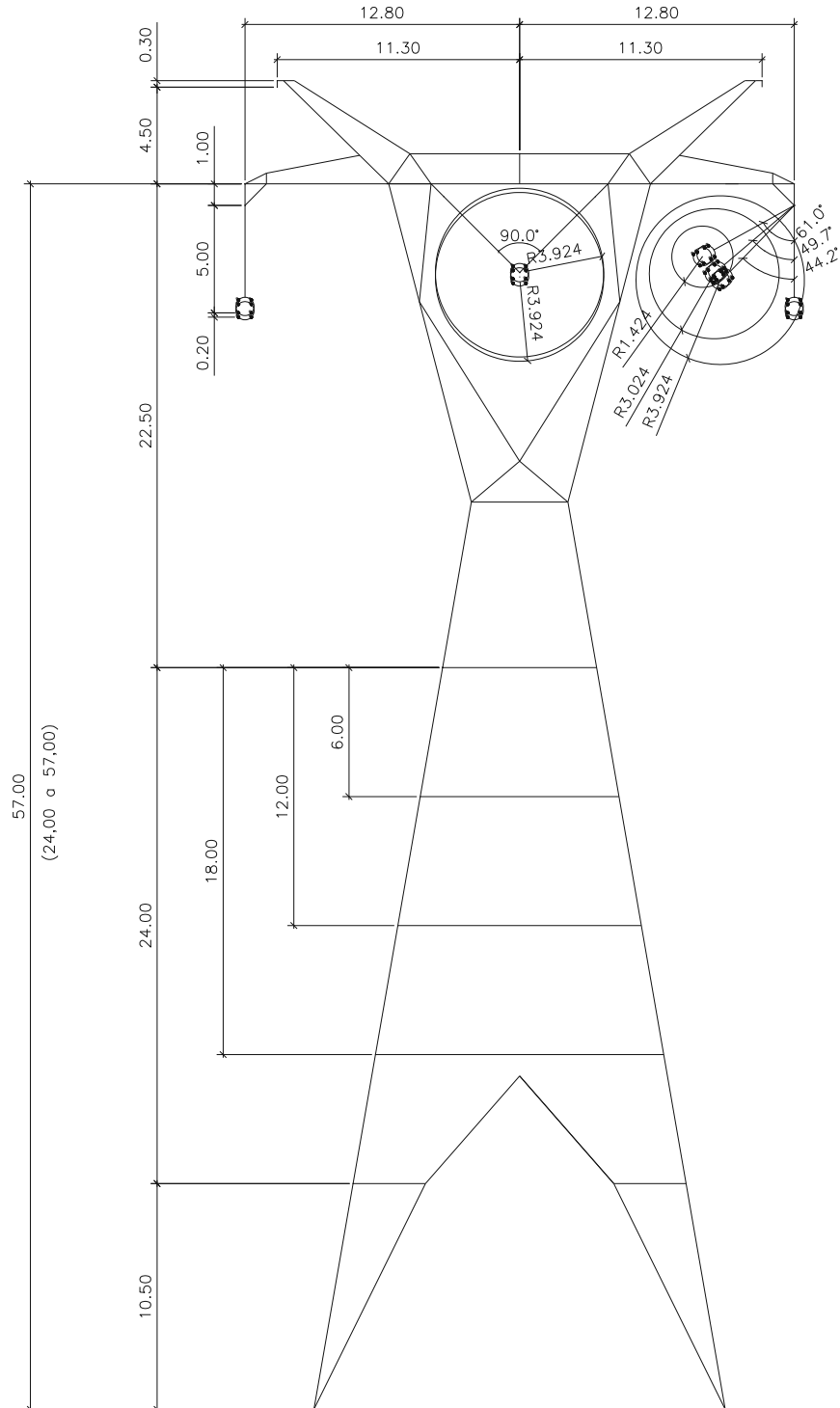

NOTAS:  
CADEIA V - 90°  
COTAS EM METRO

**ANEXO VII**

**SILHUETA COM AS DISTÂNCIAS DE ISOLAMENTO DA ESTRUTURA AMJ5**

LT 500 kV Gilbués II - Gentio do Ouro II, LT 500 kV Gentio do Ouro II  
- Ourolândia II e LT 500 kV Ourolândia II - Morro do Chapéu II  
Estrutura AMJ5

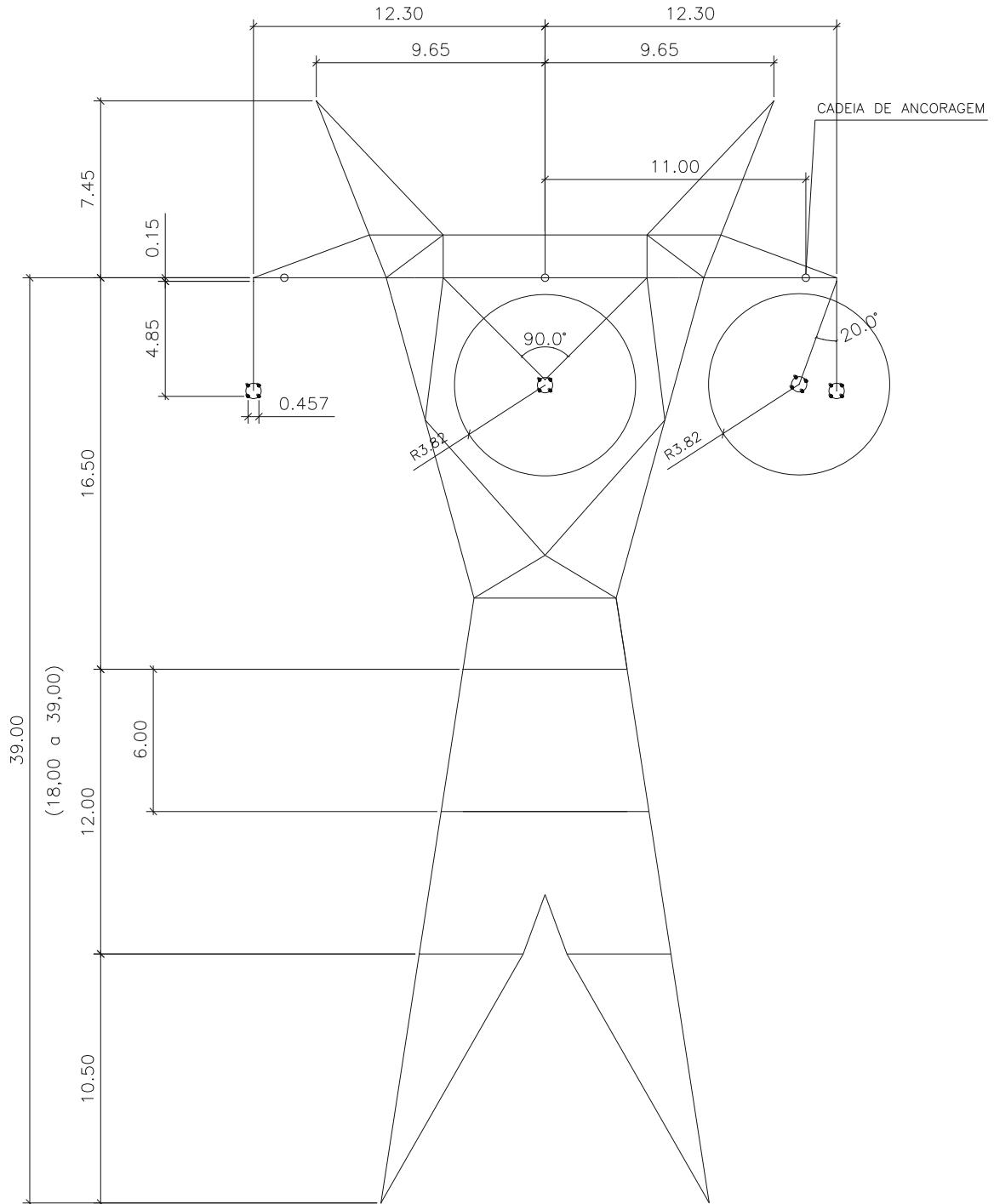

NOTAS:  
CADEIA JUMPER V - 90°  
COTAS EM METRO



## **ANEXO VIII**

### **SILHUETA COM AS DISTÂNCIAS DE ISOLAMENTO DA ESTRUTURA ATJ5**

LT 500 kV Gilbués II - Gentio do Ouro II, LT 500 kV Gentio do Ouro II  
- Ourolândia II e LT 500 kV Ourolândia II - Morro do Chapéu II  
Estrutura ATJ5

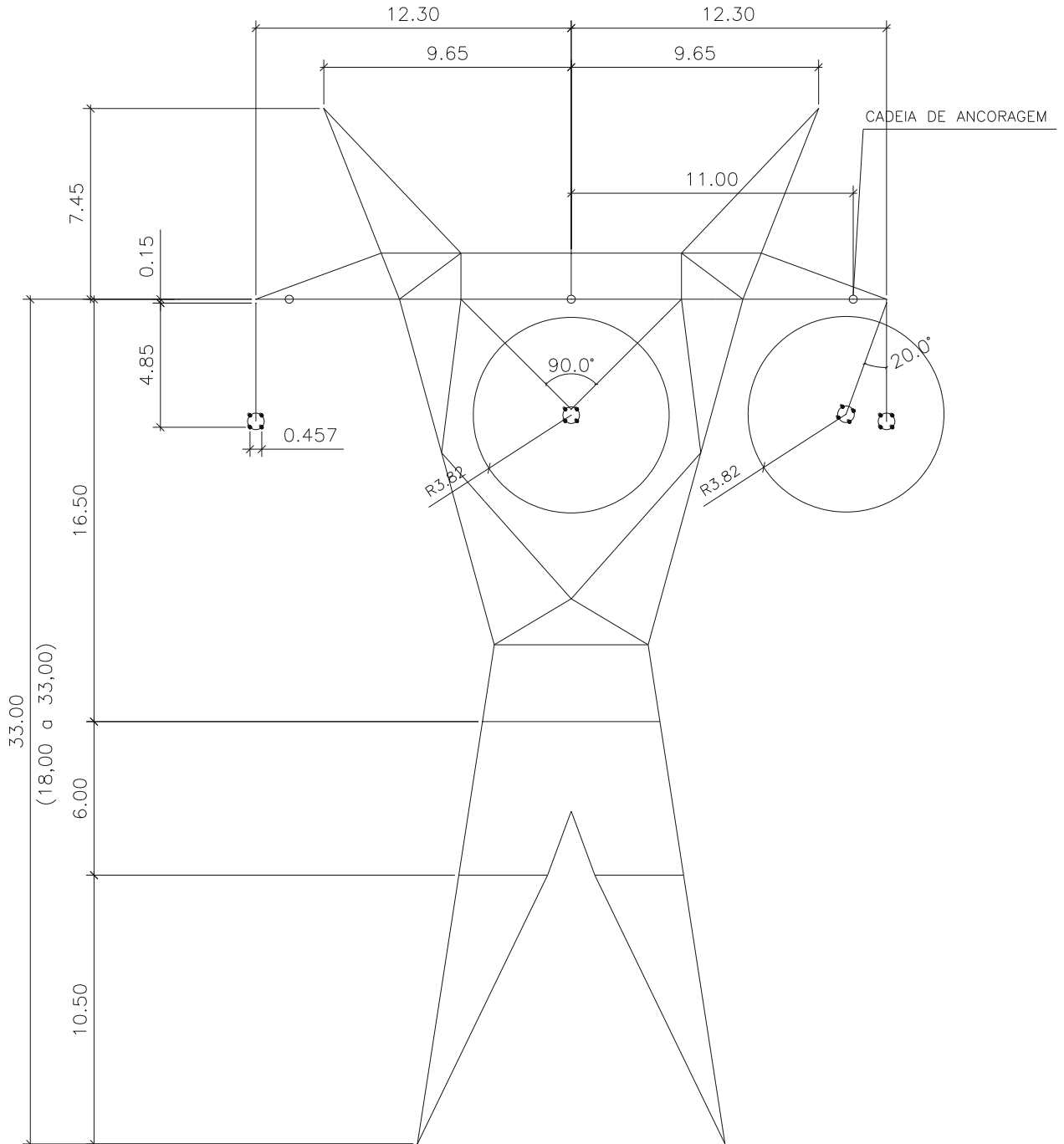

NOTAS:  
CADEIA JUMPER V - 90°  
COTAS EM METRO

**ANEXO IX**

**SILHUETA COM AS DISTÂNCIAS DE ISOLAMENTO DA ESTRUTURA ELJ21**



**ANEXO X**

**SILHUETA COM AS DISTÂNCIAS DE ISOLAMENTO DA ESTRUTURA EPJ21**



**ANEXO XI**

**SILHUETA COM AS DISTÂNCIAS DE ISOLAMENTO DA ESTRUTURA SLJ21**

LT 230 kV Gentio do Ouro II - Brotas de Macaúbas  
Estrutura SLJ21

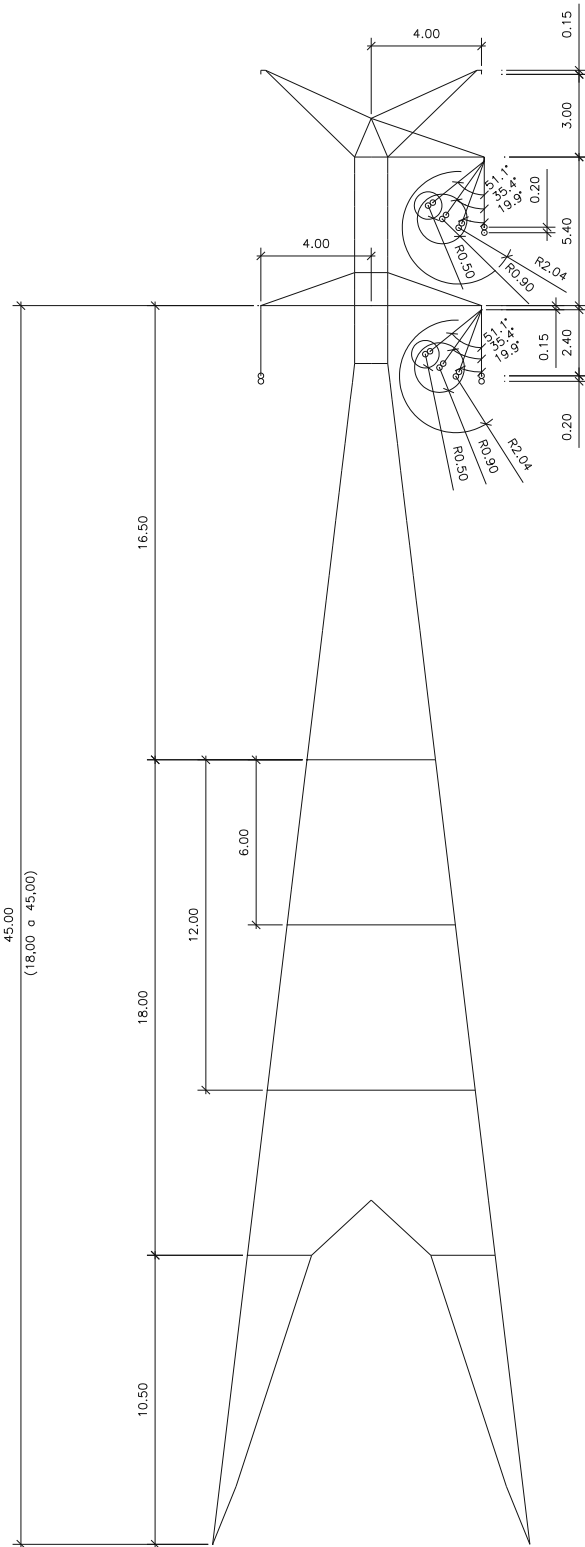

NOTAS:  
COTAS EM METRO



**ANEXO XII**

**SILHUETA COM AS DISTÂNCIAS DE ISOLAMENTO DA ESTRUTURA SPJ21**



**ANEXO XIII**

**SILHUETA COM AS DISTÂNCIAS DE ISOLAMENTO DA ESTRUTURA AMJ21**

LT 230 kV Gentio do Ouro II - Brotas de Macaúbas  
Estrutura AMJ21

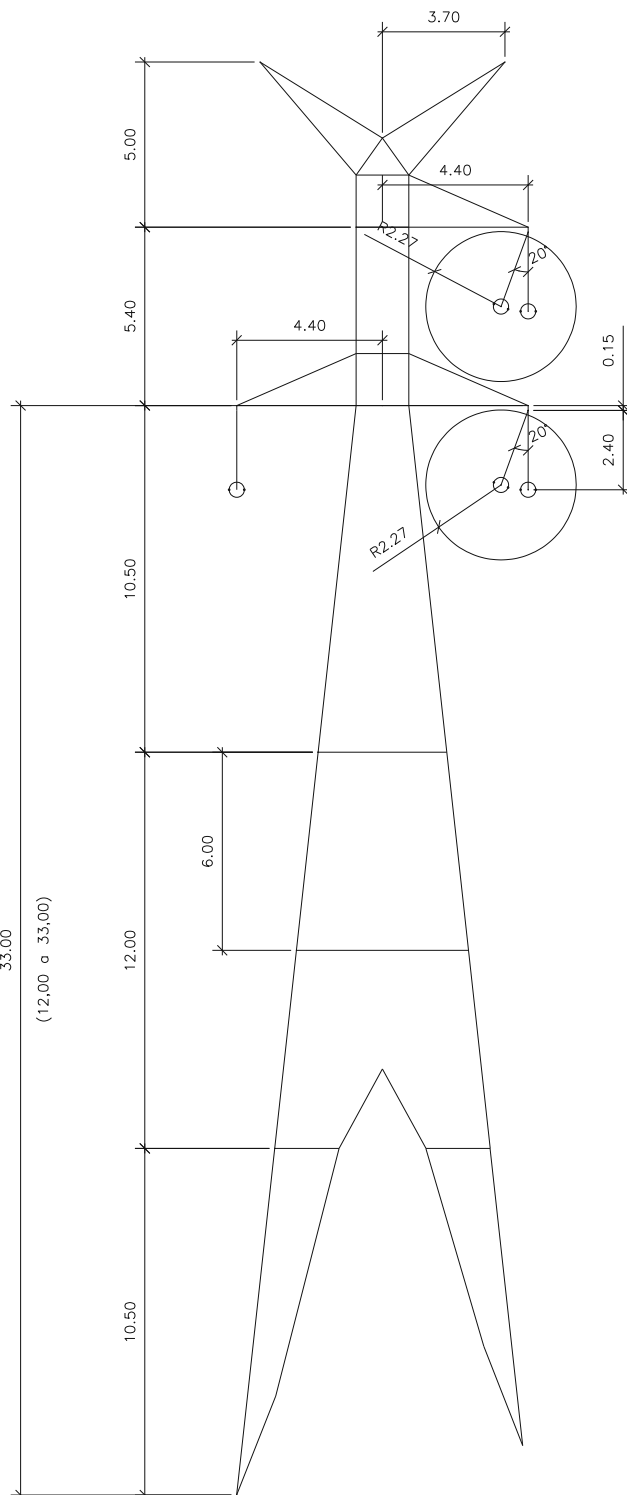

NOTAS:  
 COTAS EM METRO  
 O PONTO DE ATAQUE DA FASE SUPERIOR SERÁ  
 NA PONTA DA MÍSULA, IGUAL A FASE INFERIOR

**ANEXO XIV**

**SILHUETA COM AS DISTÂNCIAS DE ISOLAMENTO DA ESTRUTURA ATJ21**

LT 230 kV Gentio do Ouro II - Brotas de Macaúbas  
Estrutura ATJ21

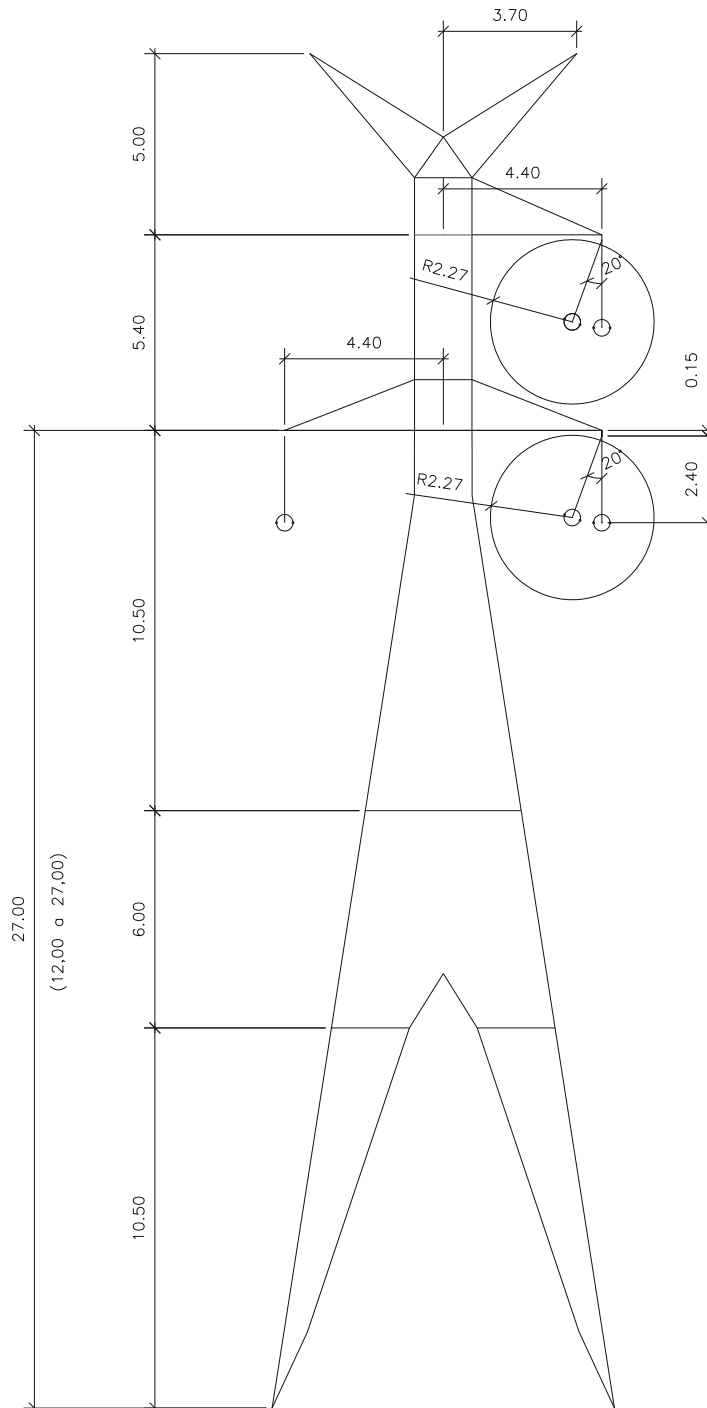

NOTAS:  
COTAS EM METRO  
O PONTO DE ATAQUE DA FASE SUPERIOR SERÁ  
NA PONTA DA MÍSULA, IGUAL A FASE INFERIOR

**ANEXO XX**

**SILHUETA COM AS DISTÂNCIAS DE ISOLAMENTO DA ESTRUTURA S22S**





**ANEXO XXI**

**SILHUETA COM AS DISTÂNCIAS DE ISOLAMENTO DA ESTRUTURA AF2S**

Seccionamento da LT 230 kV Irecê - Senhor do Bonfim  
para a SE Orolândia II  
Estrutura AF2S

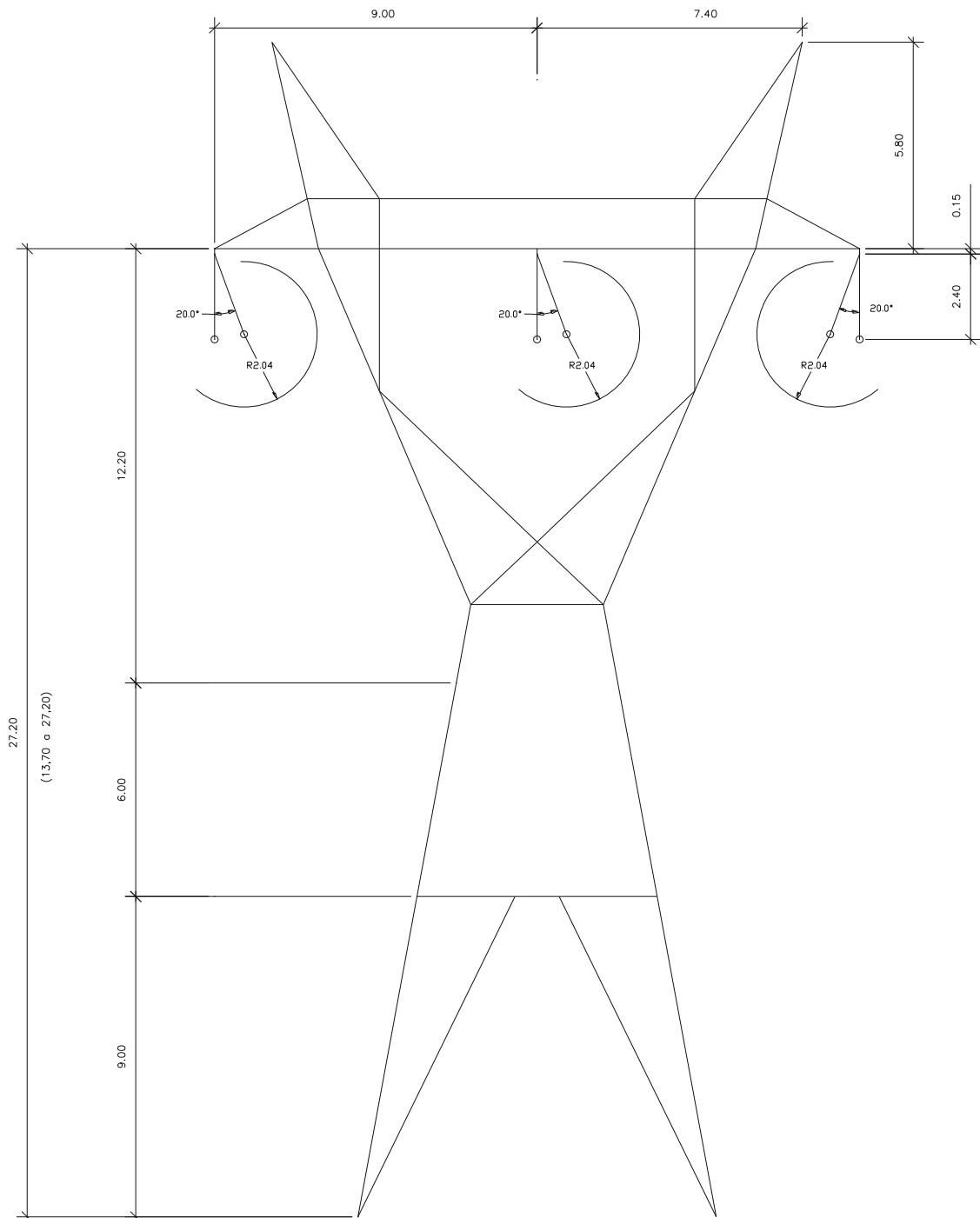

NOTA:  
COTAS EM METRO

**ANEXO XXII**

**SILHUETA COM AS DISTÂNCIAS DE ISOLAMENTO DA ESTRUTURA AF2D**

Seccionamento da LT 230 kV Irecê - Senhor do Bonfim  
para a SE Ouroândia II  
Estrutura AF2D

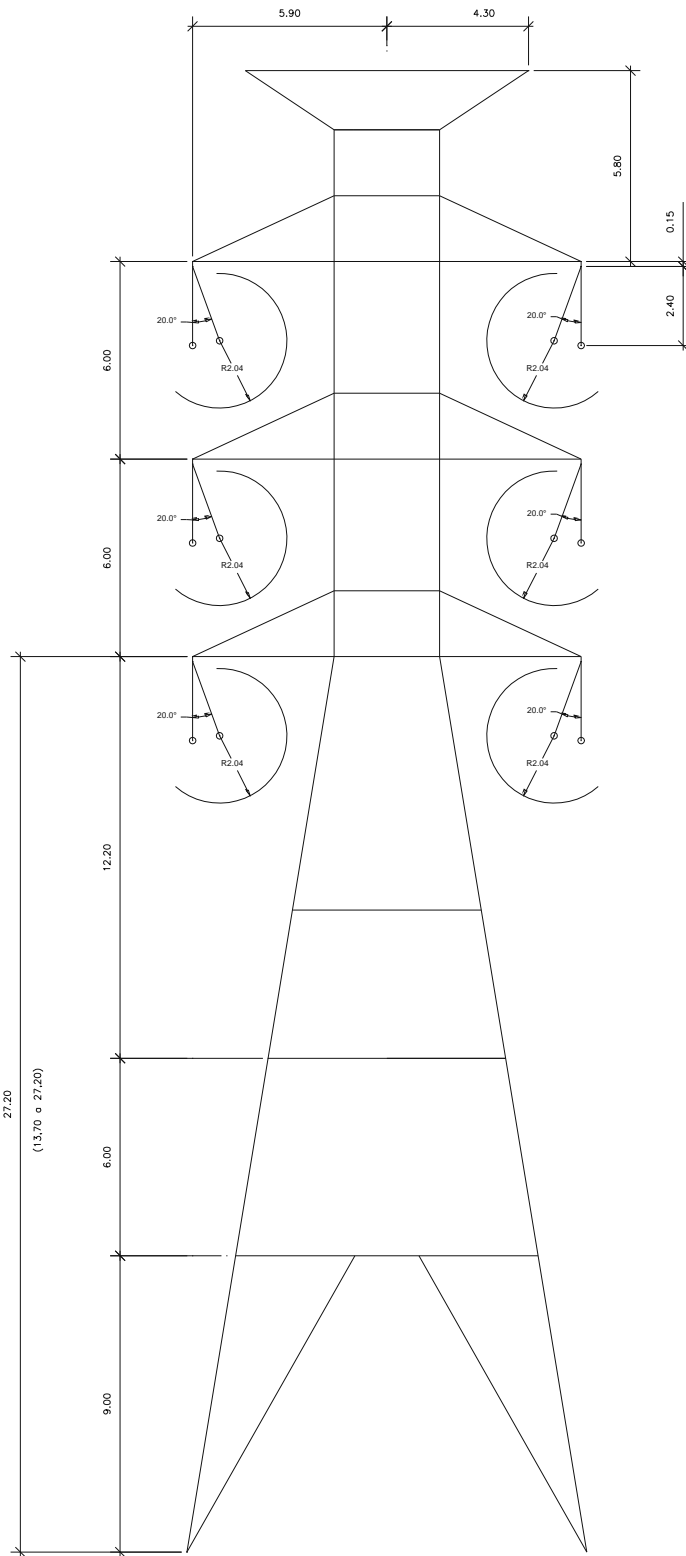

NOTA:  
COTAS EM METRO