

BSTC Ø 1,00 m – PISTA DIREITA EST. 324+0,00

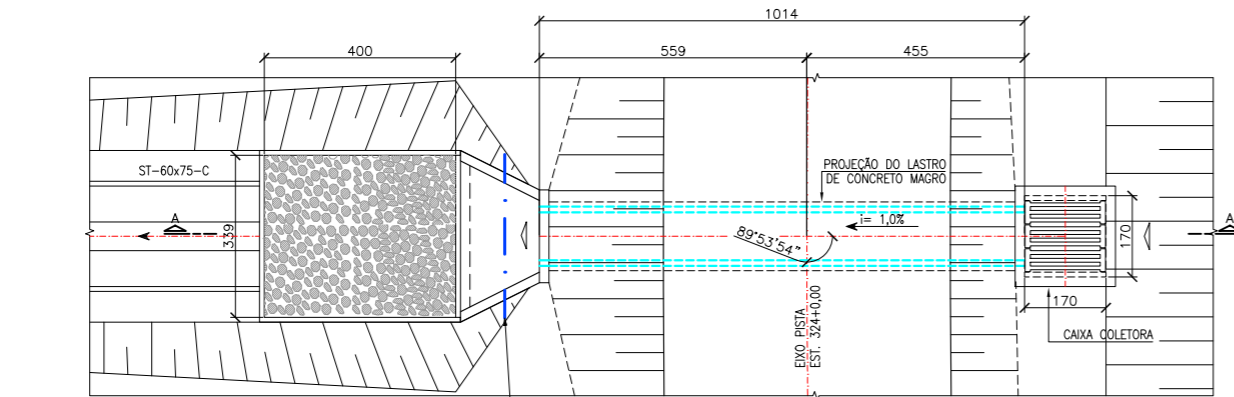

PLANTA
ESC.: 1:75

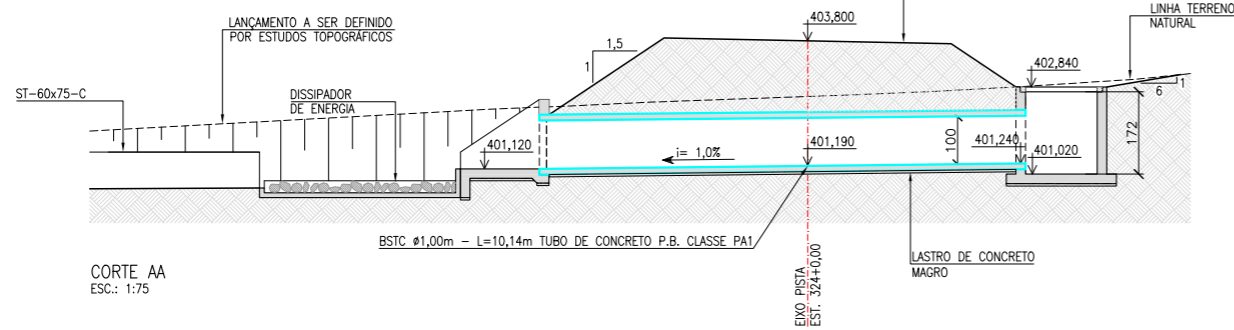

CORTE AA
ESC.: 1:75

BSTC Ø 1,00 m – PISTA DIREITA EST. 327+0,00

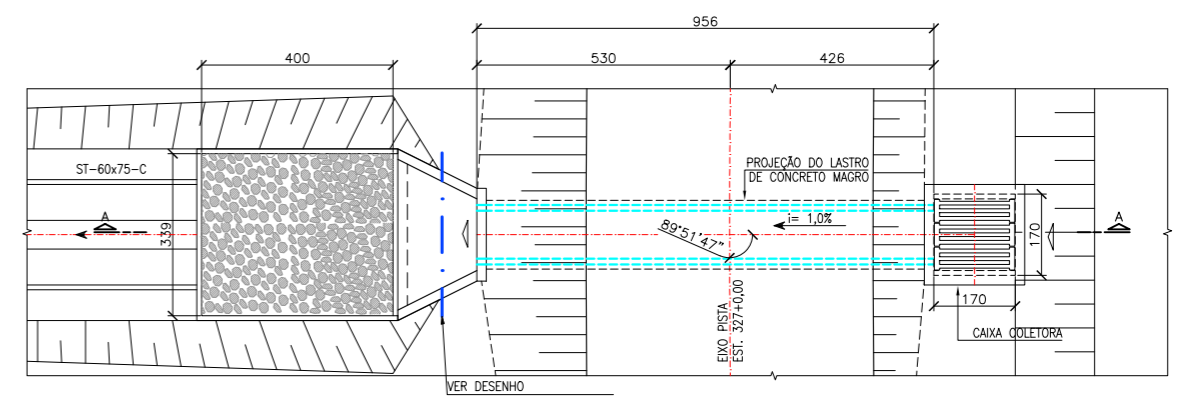

PLANTA
ESC.: 1:75

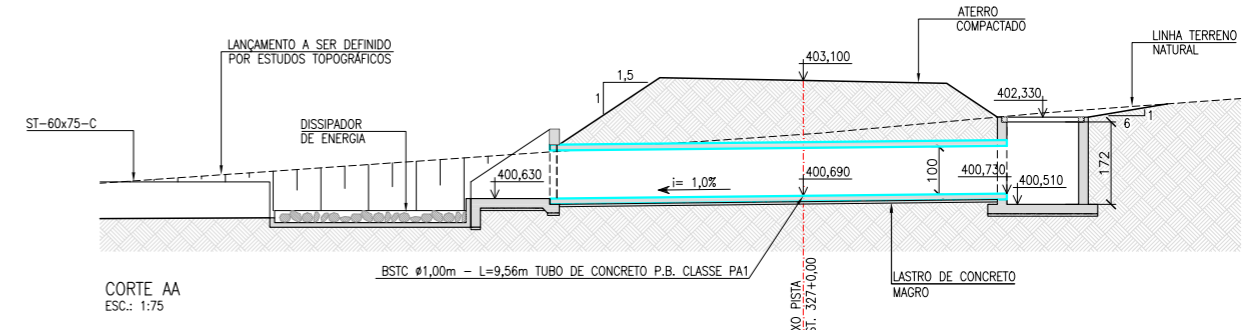

CORTE AA
ESC.: 1:75

BSTC Ø 1,00 m – PISTA DIREITA EST. 336+0,00

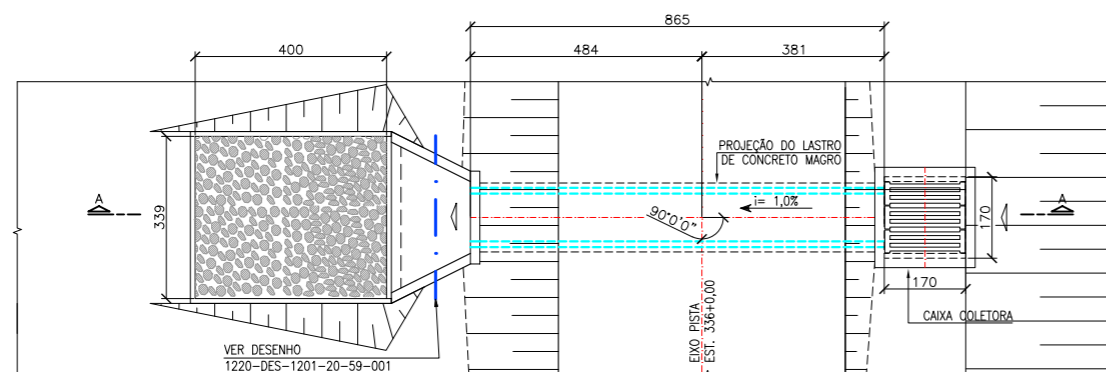

PLANTA
ESC.: 1:75

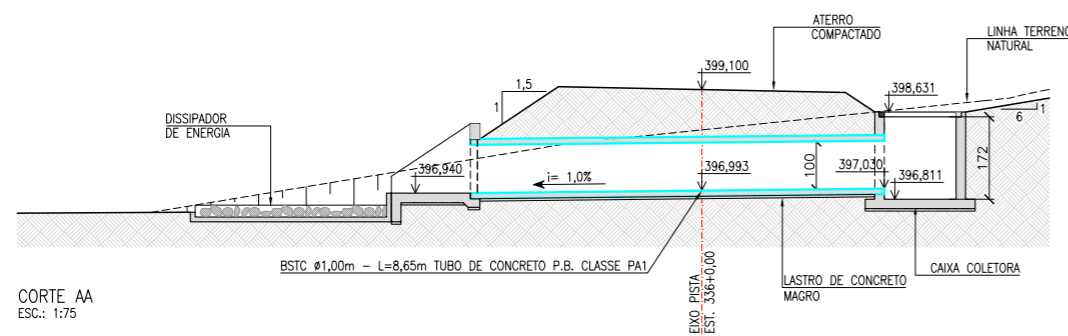

CORTE AA
ESC.: 1:75

BSTC Ø 1,00 m – PISTA DIREITA EST. 352+0,00

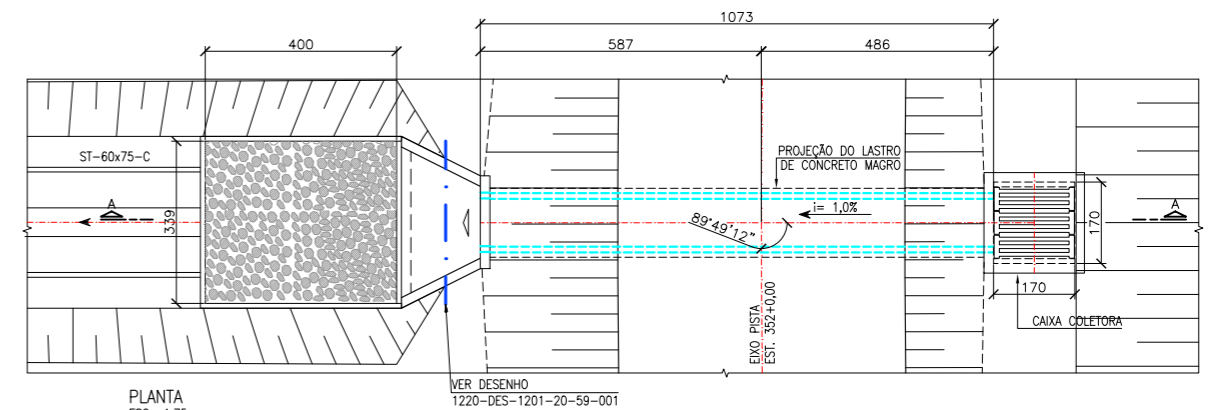

PLANTA
ESC.: 1:75

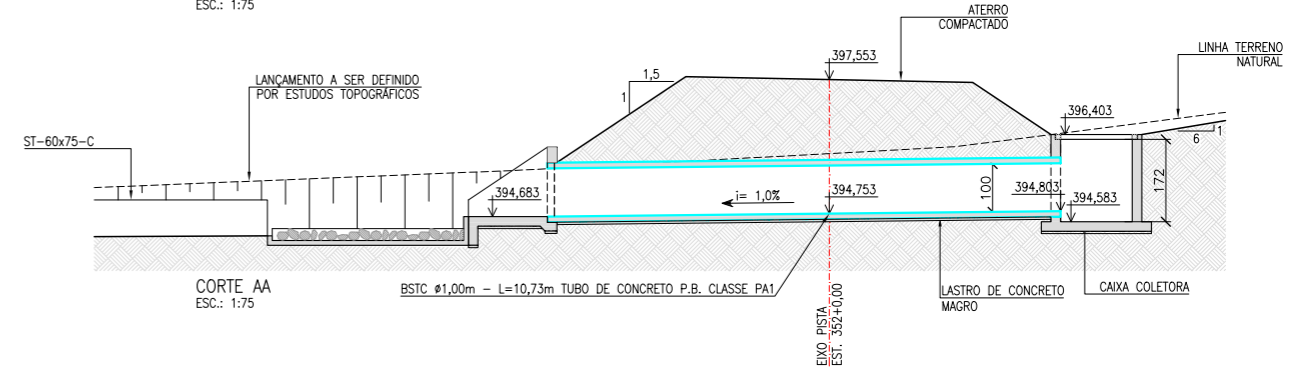

CORTE AA
ESC.: 1:75

NOTA :
1 - A SUPERVISÃO DEVERÁ APROVAR OS LOCAIS DE LANÇAMENTO DOS EFLUENTES DOS BUEIROS NOS TALVEGUES NATURAIS A FIM DE EVITAR EROSIONES REGRESSIVAS.

Nº	DESCRIÇÃO	TIPO	DATA	RUBRICA	OBJETO
06	ADEQUAÇÃO DAS COTAS	E	07/07/2010		
05	INCLUSÃO DE FILTRO INVERTIDO	E	02/12/2009		
04	CLASSES DE TUBOS E CAIXAS COLETORAS	E	01/10/2009		
03	ADEQUAÇÃO DAS BOCAS DE BUEIROS E CAIXAS COLETORAS	E	20/08/2009		
02	REVISÃO DO N° DE FOLHAS	E	15/04/2009		
01	INCLUSÃO DA ATA DE APROVAÇÃO	E	12/03/2009		
00	EMIÇÃO INICIAL	B	10/02/2009		

<p>TIPO DE EMISSÃO</p> <p>(A) PRELIMINAR (B) PARA APROVAÇÃO (C) PARA CONHECIMENTO (D) PARA COTAÇÃO (E) PARA CONSTRUÇÃO (F) CONFORME COMPRADO (G) CONFORME CONSTRUÍDO (H) CANCELADO (I) DE TRABALHO</p>		<p>PROJETISTA: <i>[Signature]</i></p> <p>APROVAÇÃO: <i>[Signature]</i></p> <p>RES. TÉCNICO: <i>[Signature]</i></p> <p>Nº ART.: 92221220070968286</p>		<p>DESENHISTA: MÁRCIA/VANESSA</p> <p>DATA: 10/02/2009</p> <p>CREA :500177030 / 0601464709</p>		<p>APROVAÇÃO - ME. ATA Nº 373</p> <p>DATA: 02 03 09 / /</p>		<p>MINISTÉRIO DA INTEGRAÇÃO NACIONAL</p> <p>PROJETO DE INTEGRAÇÃO DO RIO SÃO FRANCISCO</p> <p>COM BACIAS HIDROGRÁFICAS DO NORDESTE SETENTRIONAL</p> <p>PROJETO EXECUTIVO – EIXO NORTE – LOTE 'B'</p> <p>SEGMENTO DE CANAL ENTRE RESERV. DO BOI / AQUEDUTO DO BOI</p> <p>SISTEMA DE DRENAGEM</p> <p>BUEIROS ESTRADA DE SERVIÇO PISTA DIREITA – EST. 324 A EST. 352</p> <p>FOLHA: 01/01</p>	
<p>Nº DES CLIENTE: 1220-DES-1729-20-48-030</p>		<p>REV. R06</p>		<p>ESCALA INDIC.</p>		<p>LOGOS - CONCREMAT</p> <p>Gerenciamento do Projeto de Integração do Rio São Francisco</p>		<p>consórcio</p>	