

**Especificações - Lote 8 (EBI-2)**

Nº	Estrutura	Situação da Remoção
160	Estrada vicinal (EN-H051)	Aguardando Solução

**Especificações - Lote 1**

Nº	Estrutura	Situação da Remoção
40	Estrada vicinal (EN-H040)	Aguardando Solução
41	Estrada vicinal (EN-H041)	Aguardando Solução
42	Rede Elétrica da CELPE (EN-H042-RTN)	Solucionado
43	Estrada vicinal (EN-H043-RTN)	Aguardando Solução
44	Estrada vicinal (EN-H044-RTN)	Aguardando Solução

**MINISTÉRIO DA INTEGRAÇÃO NACIONAL**  
**PROJETO DE INTEGRAÇÃO DO RIO SÃO FRANCISCO**  
**COM BACIAS HIDROGRÁFICAS DO NORDESTE SETENTRIONAL**

**PROGRAMA 34 - PROGRAMA DE RELOCAÇÃO DAS INFRA-ESTRUTURAS A SEREM AFETADAS PELA IMPLANTAÇÃO DO EMPREENDIMENTO**

**Localização / Situação das Infra-estruturas**

Data: 13/04/2011  
 Localização: Eixo Norte - Trecho I (Lote 2)

Folha nº: 06/15  
 Revisão nº: 02  
 Escala: 1: 30.000

**Nota Técnica:**

Instituto Brasileiro de Geografia e Estatística - IBGE  
 Projeto Básico Ambiental e Projeto Executivo dos Canais do PISF - MI  
 Agência Nacional das Águas - ANA  
 Levantamento de Campo - Equipe Técnica do PISF

Produzido por: João Carlos Machado Desenhista Técnico  
 Rubrica:

Verificado por: Paulo Rogério Oliveira Coord. Setorial - Trecho V  
 Rubrica:

Desenho nº: 1711-MAP-1001-92-34-217

Projeção Universal Transversa de Mercator  
 Escala Gráfica

Origem da quilometragem: Equador e Meridiano Central 39°W.Gr  
 acrescentada das constantes N 10.000km e 500km  
 Datum horizontal: SAD-69

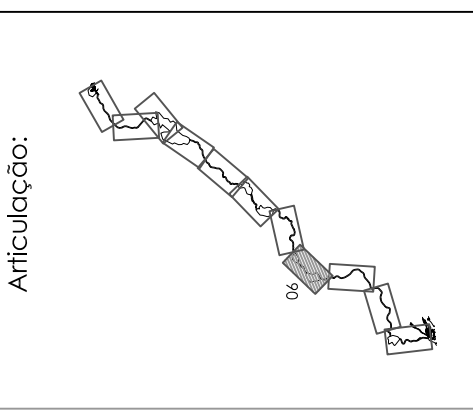

**Legenda**

Situação da remoção / Medidas adotadas

- Solucionado (Blue circle)
- Aguardando Solução (Red circle)

Adutoras (Blue line)

Fibra Ótica (Red line)

Rede Elétrica (Green line)

Estrada não pavimentada (Orange line)

Estrada pavimentada (Yellow line)

Estrada solução - Programa 34 (Green line)

Eixo do Canal (Red dashed line)

Cota Máxima dos Reservatórios (Blue line)

Ponte - BR / Estaduais (Blue line)

Ponte - Vicinais / Canal (Orange line)

Passarela (Pink line)