

CORTE F-F (LONGITUDINAL - TULHA RODOMÁRIA)
ESC. 1:100

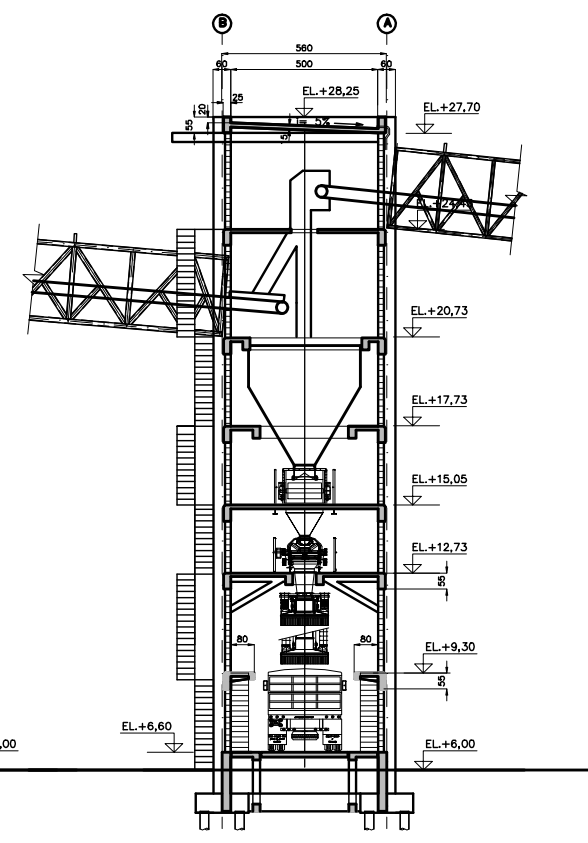

CORTE E-E (TRANSVERSAL - TULHA RODOMÁRIA)
ESC. 1:100

- NOTAS**
- 1- MEDIDAS EM CENTIMETRO, ELEVÇÕES EM METRO
 - 2- CONCRETO fck= 30MPa.
 - 3- PREVER TRAVA-QUEDAS EM AMBOS OS PASSADIÇOS.

NÚMERO		PROJETO	
DESENHOS / DOCUMENTOS DE REFERÊNCIA			

REV.	DATA	APROV.	DESCRIÇÃO
0	08/01/07	R.GAMA	PARA ANÁLISE E APROVAÇÃO
REVISÕES			

LPC - LATINA PROJETOS CIVIS

CLIENTE:
FERTIMPORT - PORTO DE SÃO FRANCISCO DO SUL

PROJETADO: R.GAMA	PROJETO: PROJETO BÁSICO FERTILIZANTE/ ÓLEO
DESENHADO: MARI	TULHA RODOMÁRIA
VERIFICADO: R.GAMA	CORTES
ESCALA: INDICADA	Nº DESENHO: BUNGEFS-M-DE-100
	REVZ: 0