

ELEVAÇÃO EM CORTE A-A (P52 = 11,55m)
ESCALA = 1/75

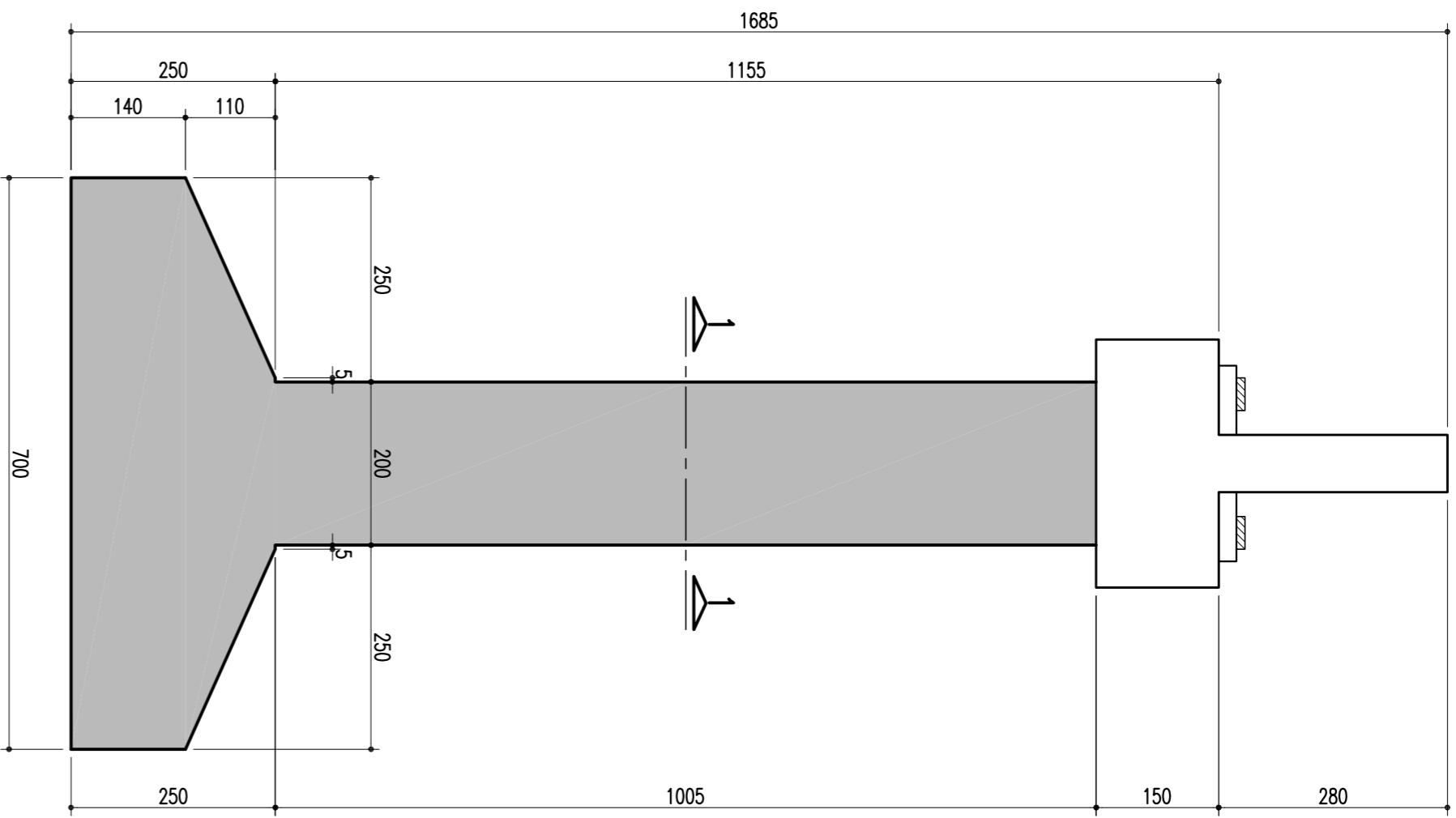

ELEVAÇÃO EM CORTE B-B (P52 = 11,55m)
ESCALA = 1/75

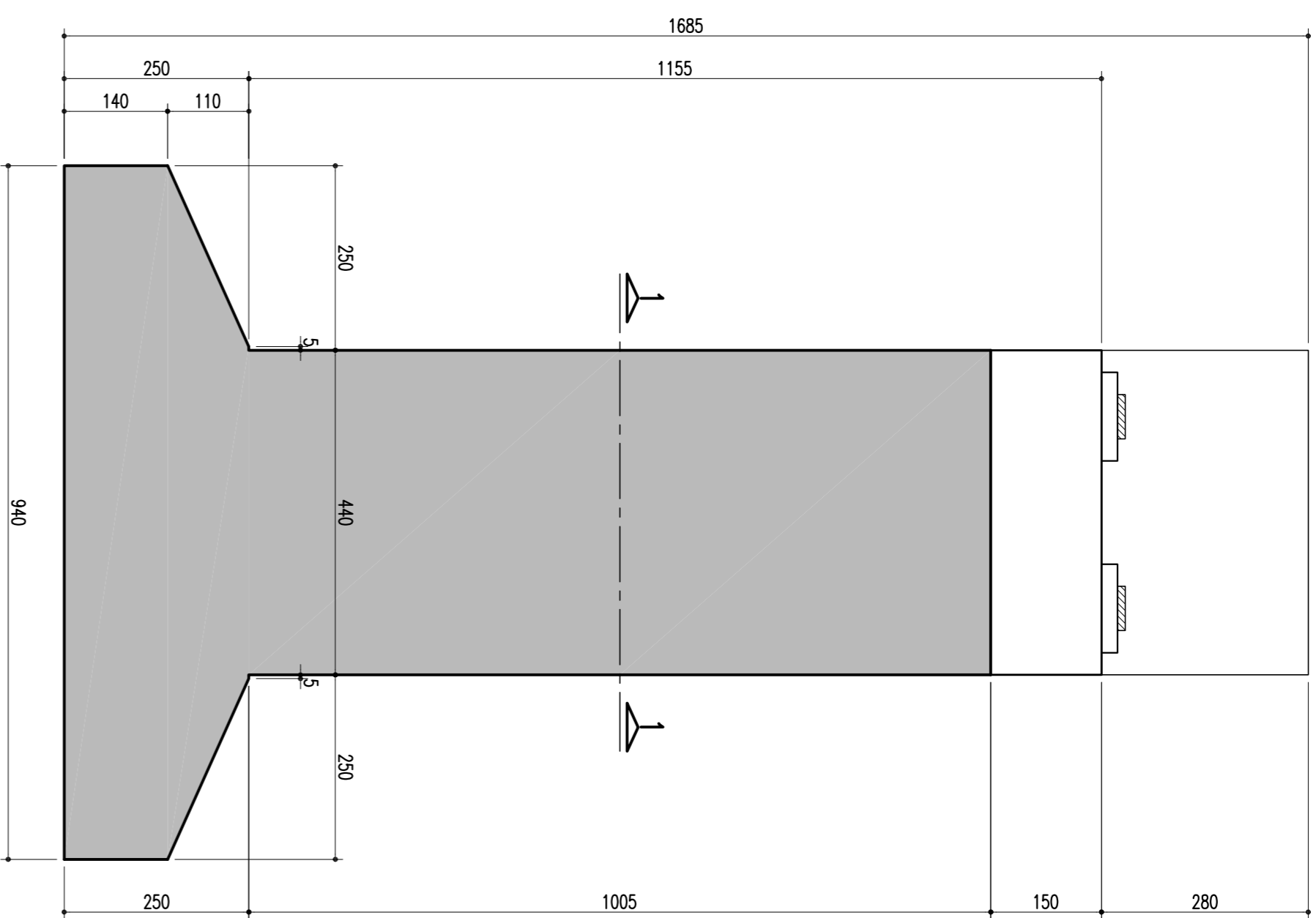

ELEVAÇÃO EM CORTE A-A (P01 E P53 = 10,70m)
ESCALA = 1/75

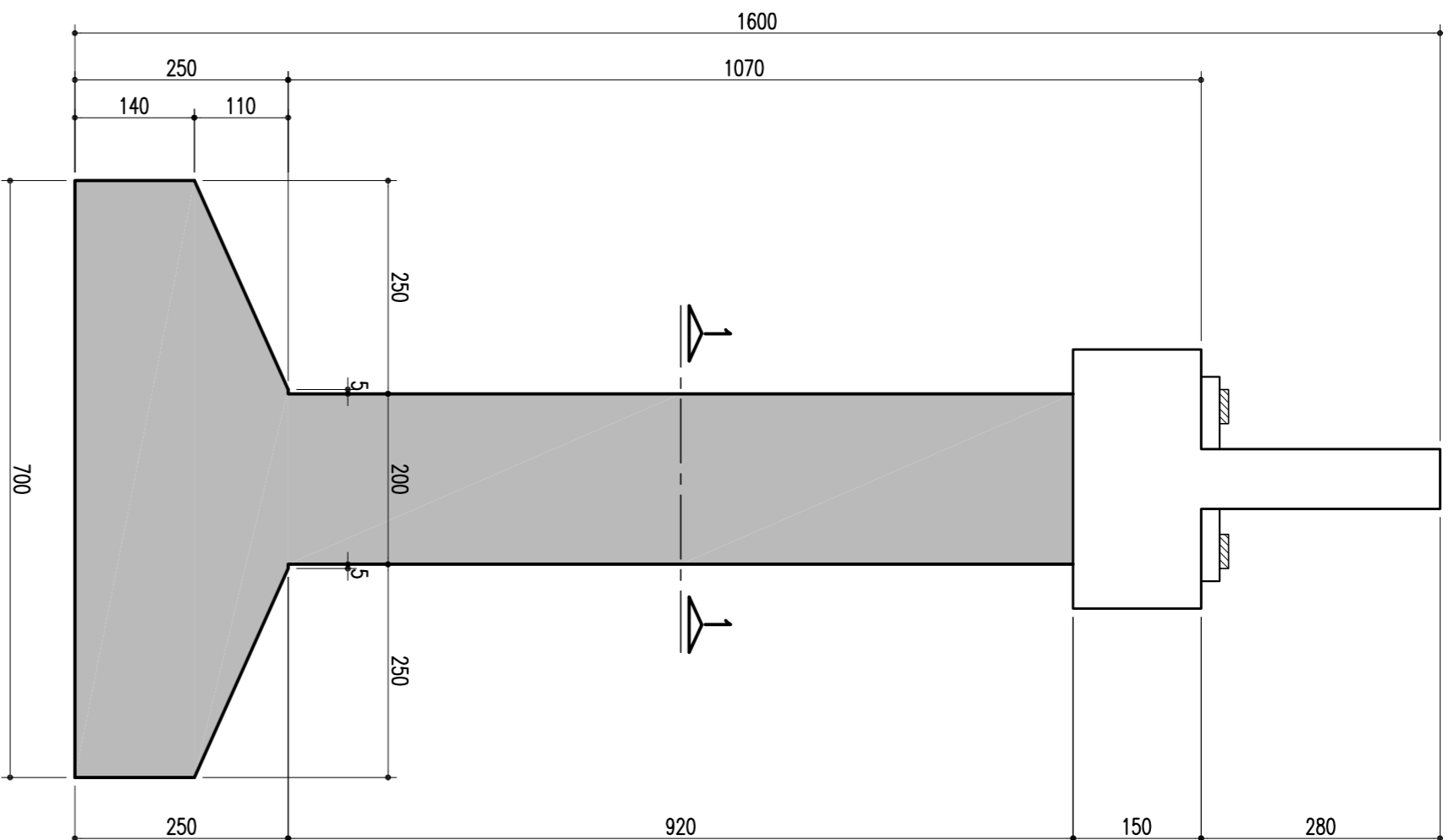

ELEVAÇÃO EM CORTE B-B (P01 E P53 = 10,70m)
ESCALA = 1/75

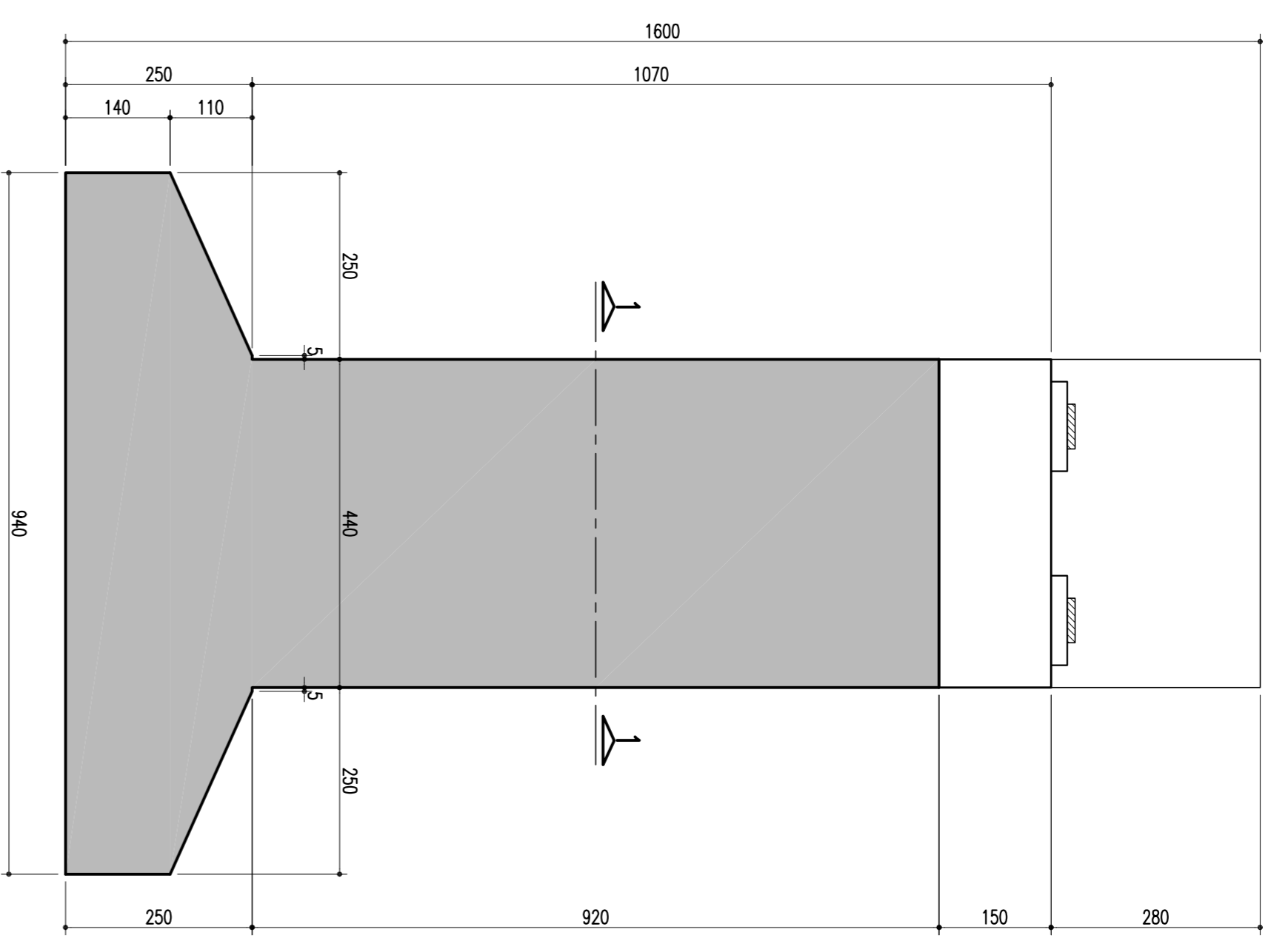

SARATA-P01, P52 E P53-700/940
ESCALA = 1/75

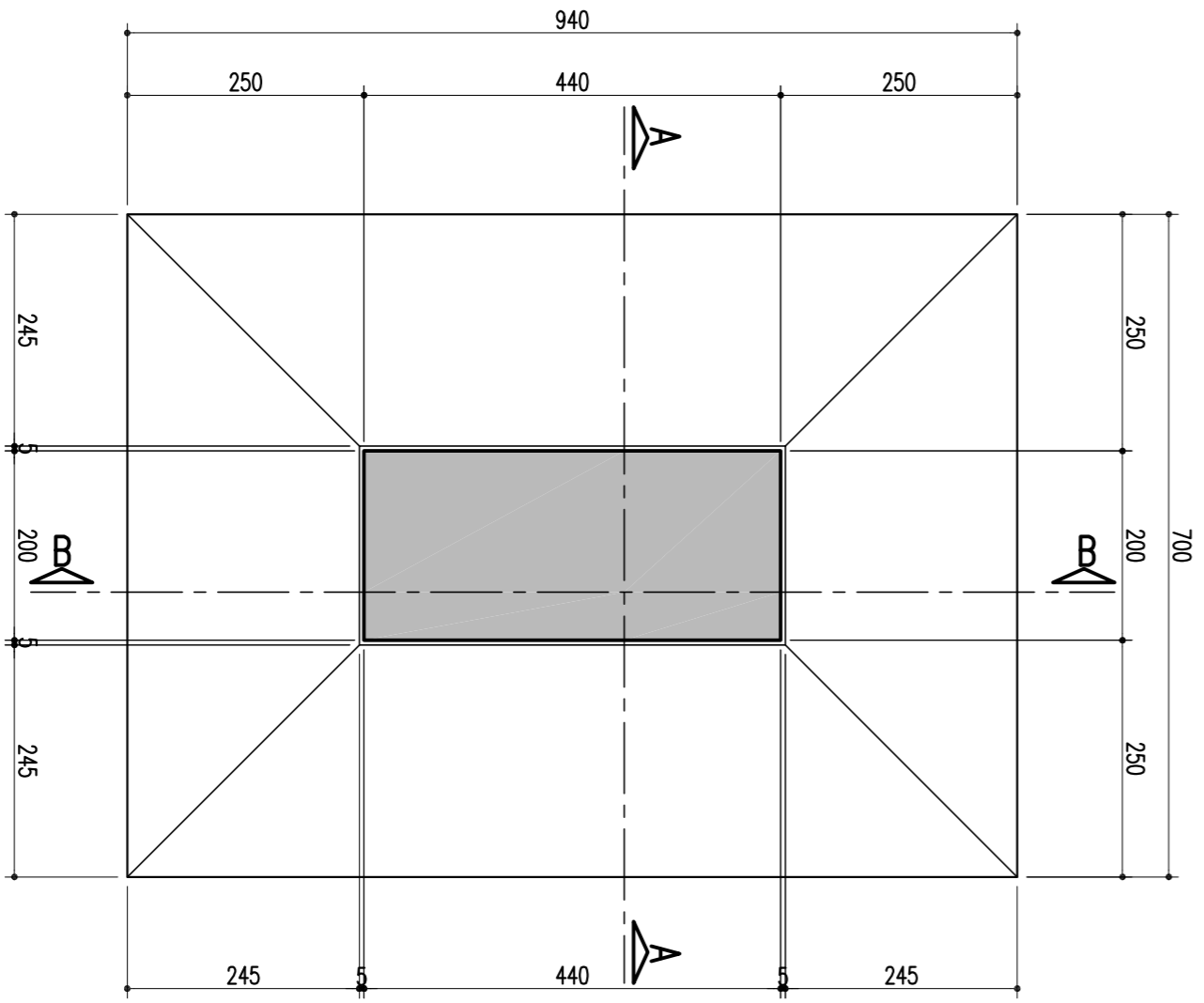

SEÇÃO 1-1
ESCALA = 1/50



DETALHE: TRAVESSA E LOCAÇÃO
DOS MONTANTES-85/120/21,5
ESCALA = 1/50

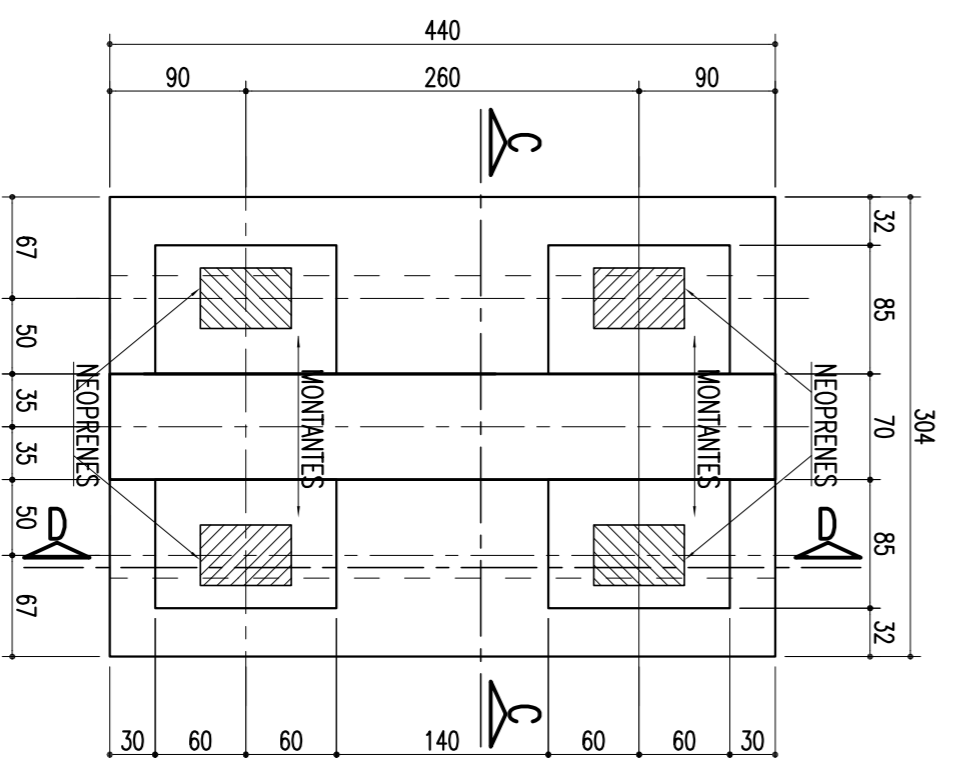

MONTANTES: 85/120/21,5 (4x)
ESCALA = 1/25

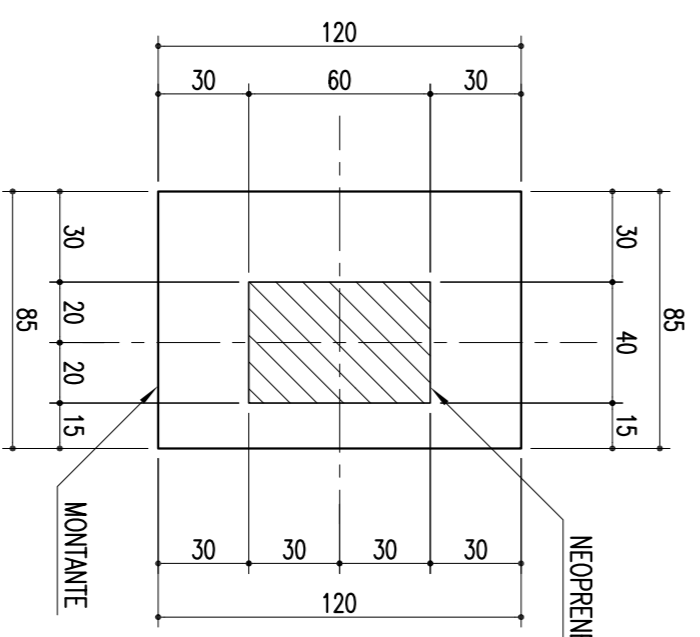

TRAVESSA - CORTE C-C
ESCALA = 1/50

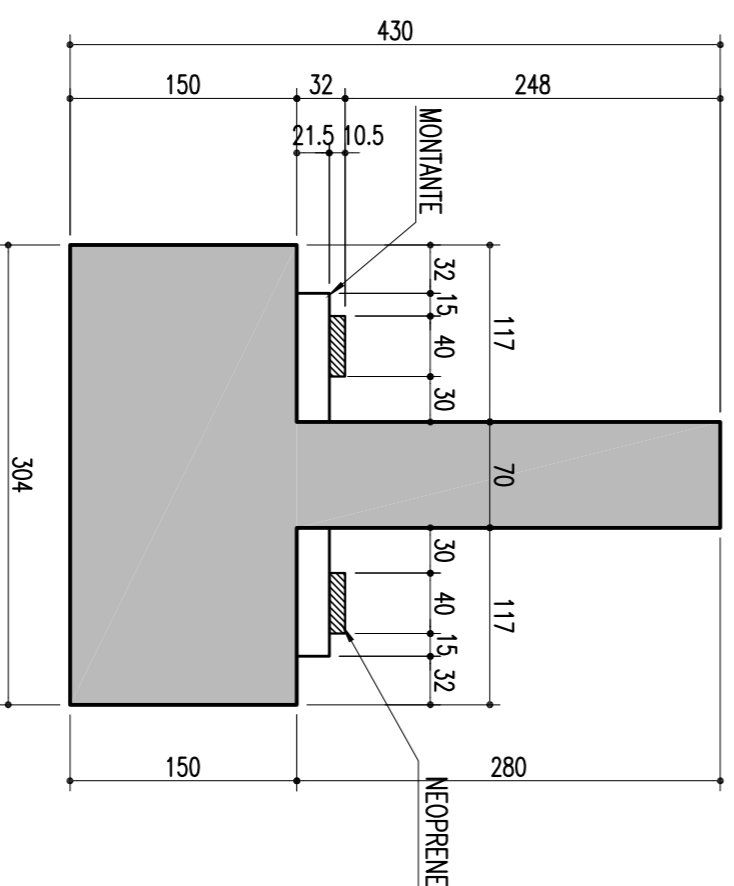

TRAVESSA - CORTE D-D
ESCALA = 1/30

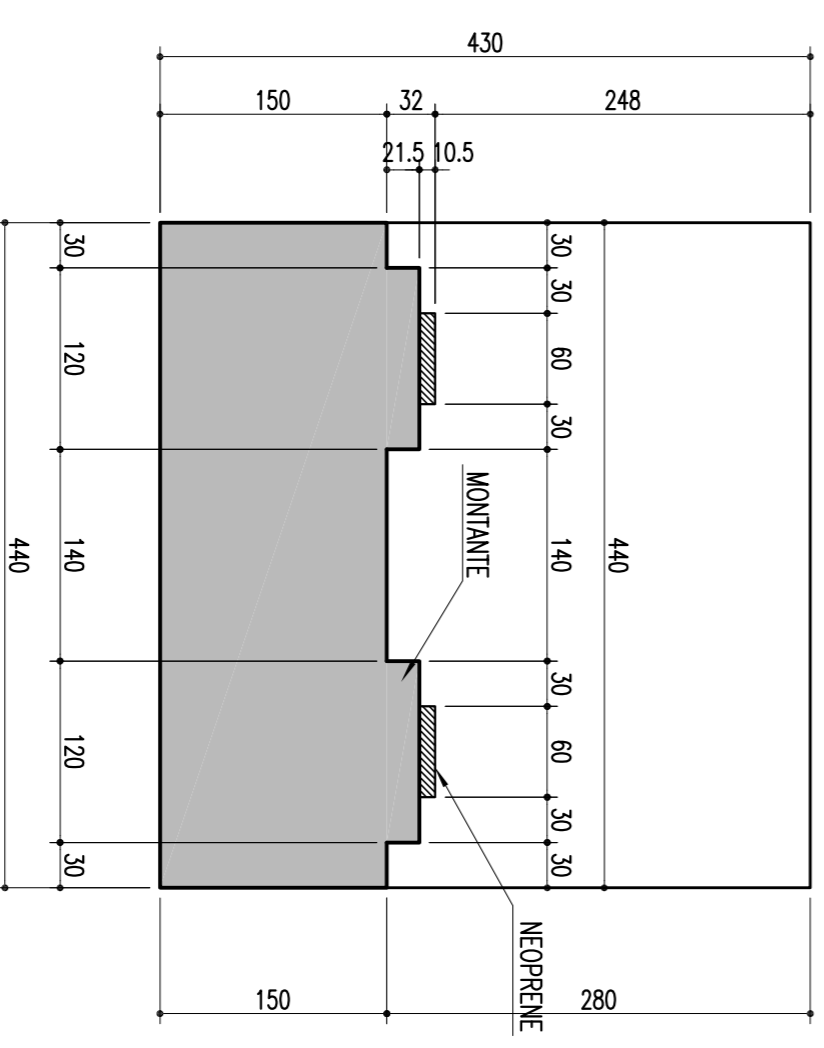

CONVENÇÕES

CONVENÇÕES

ESTA FOLHA E PROPRIEDADE DA
CEN COMPANHIA FERROVIÁRIA DO NORDESTE
E SEU CONTEÚDO NÃO PODE SER COPIADO
OU REPRODUZIDO SEM A PERMISSÃO
OU APROVAÇÃO DESTA EMPRESA. É
EXATAMENTE A ÚLTIMA EM SUA
RESPONSABILIDADE SOBRE O MESMO.

COMPANHIA FERROVIÁRIA DO NORDESTE

CONVENÇÕES		CONVENÇÕES		CONVENÇÕES	
<p>CONCREMAT <i>engenharia lida</i></p> <p>CONTRATO Nº 010/2008/14</p> <p>PROJ. Nº 010/2008/14</p> <p>DES. Nº 010/2008/14</p> <p>VERIF. Nº 010/2008/14</p> <p>RESPTEC. Nº 010/2008/14</p>		<p>PROJ. Nº 010/2008/14</p> <p>DES. Nº 010/2008/14</p> <p>VERIF. Nº 010/2008/14</p> <p>RESPTEC. Nº 010/2008/14</p>		<p>SIGLA</p>	
<p>OBJETO: PROJETO EXECUTIVO</p>		<p>OBJETO: PROJETO EXECUTIVO</p>		<p>INDICADA</p>	
<p>REVISÃO DO PROJETO EXECUTIVO</p>		<p>REVISÃO DO PROJETO EXECUTIVO</p>		<p>DESENHO Nº</p>	
<p>REVISÃO GERAL</p>		<p>REVISÃO GERAL</p>		<p>TR-388-006-PR-OM-740/13</p>	
<p>DISCRIMINAÇÃO</p>		<p>DISCRIMINAÇÃO</p>		<p>REV. Nº</p>	
<p>REVISÕES</p>		<p>REVISÕES</p>		<p>02</p>	