

ARMADURA DA LAJE SUPERIOR – APOIOS COM JUNTA DE DILATAÇÃO E TRANSVERSINAS (X8)

CORTE LONGITUDINAL

ESC: 1:50

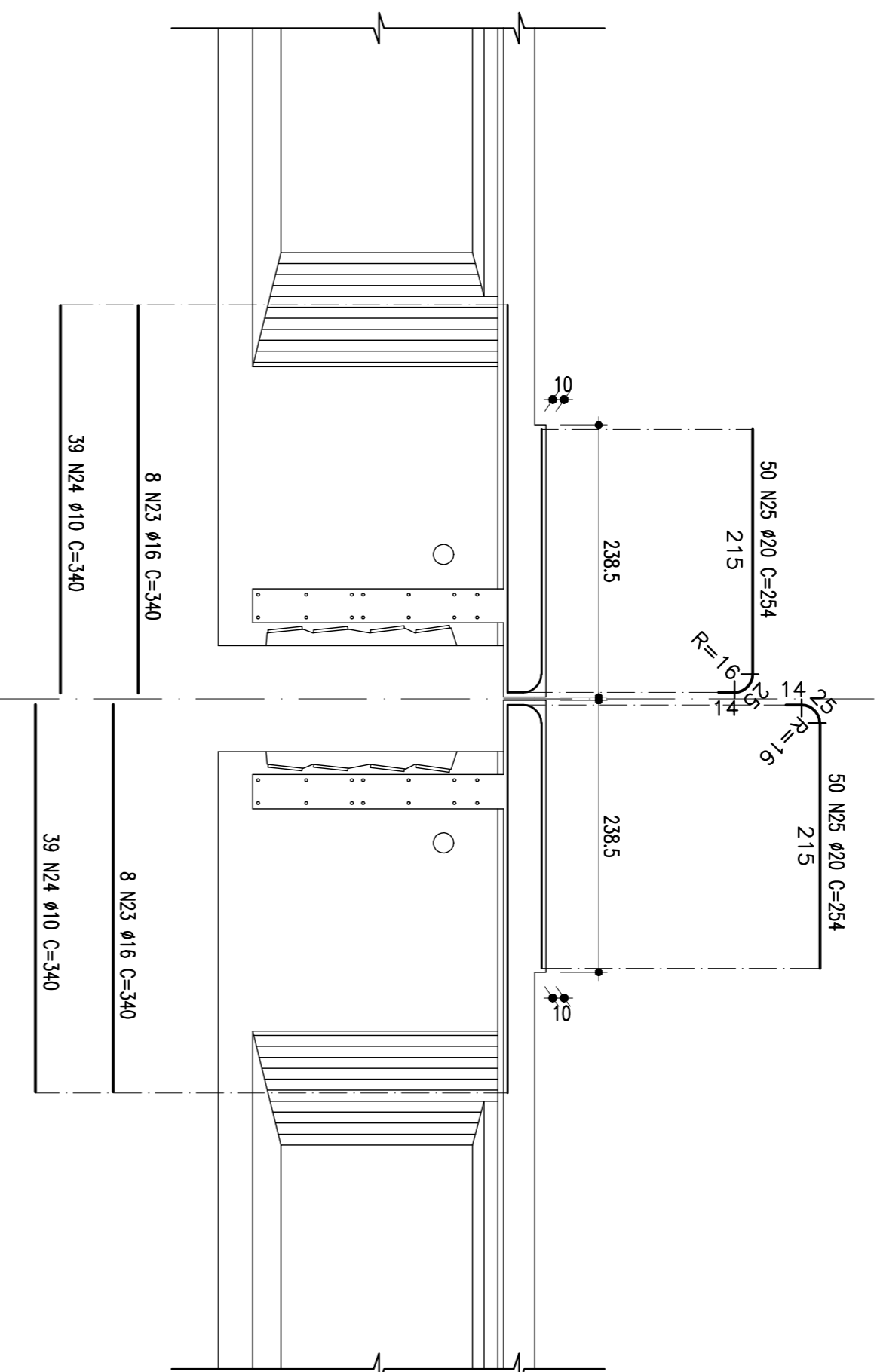

VISTA SUPERIOR

ESC: 1:50

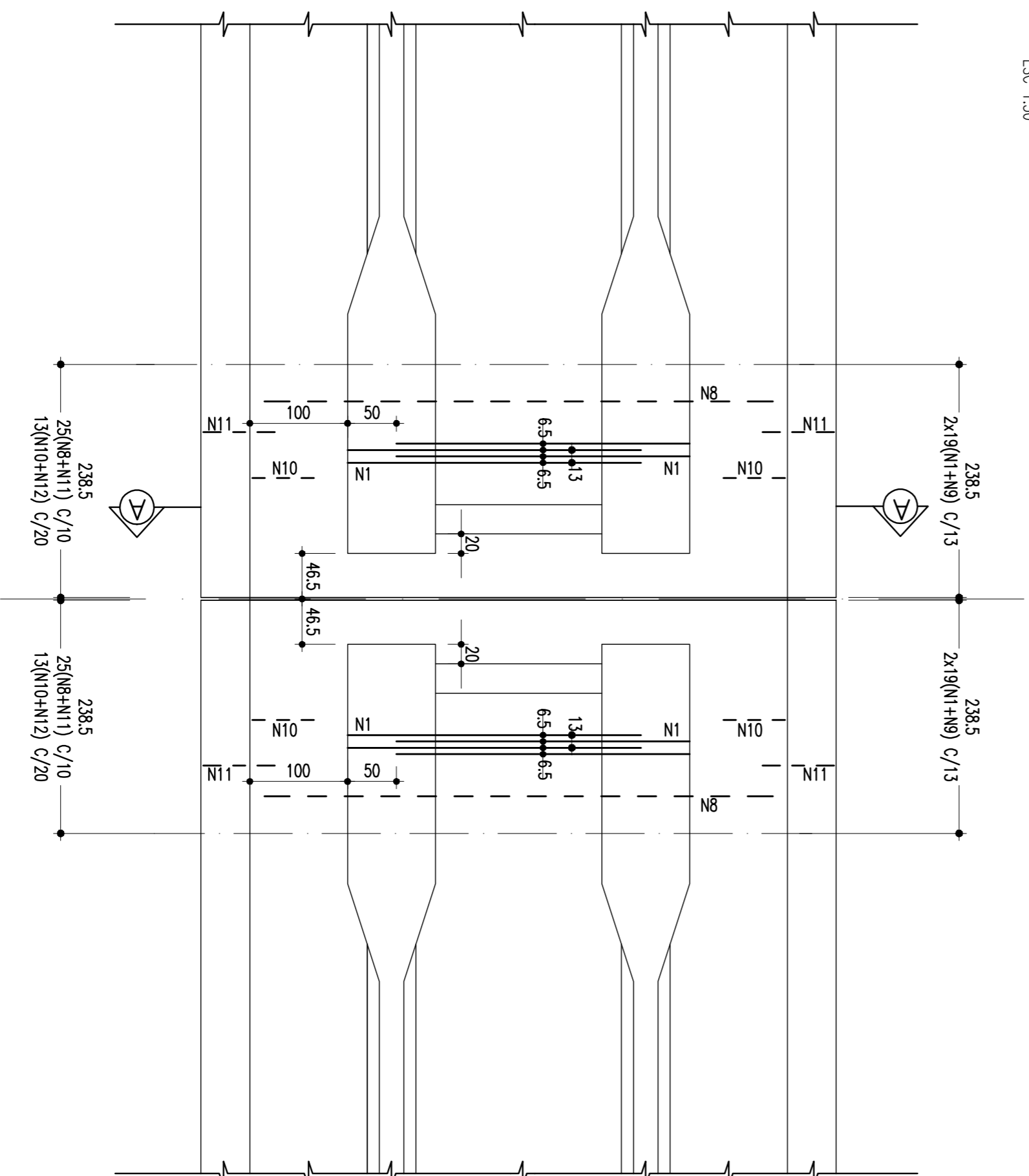

CORTE AA

ESC: 1:50

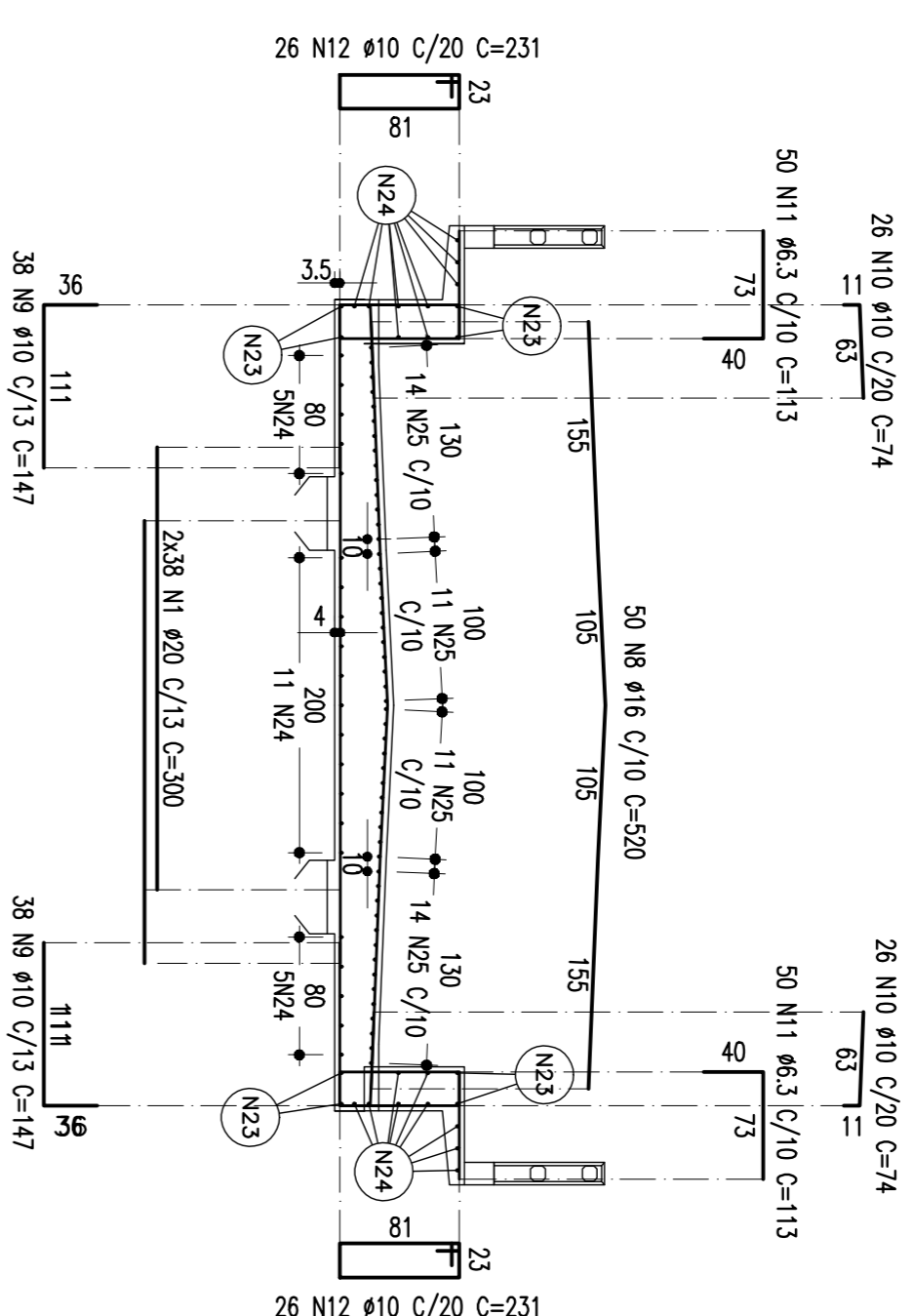

ARM. TRANSVERSINAS EXTREMAS
APOIOS COM JUNTA DE DILATAÇÃO

ESCALA - 1:50

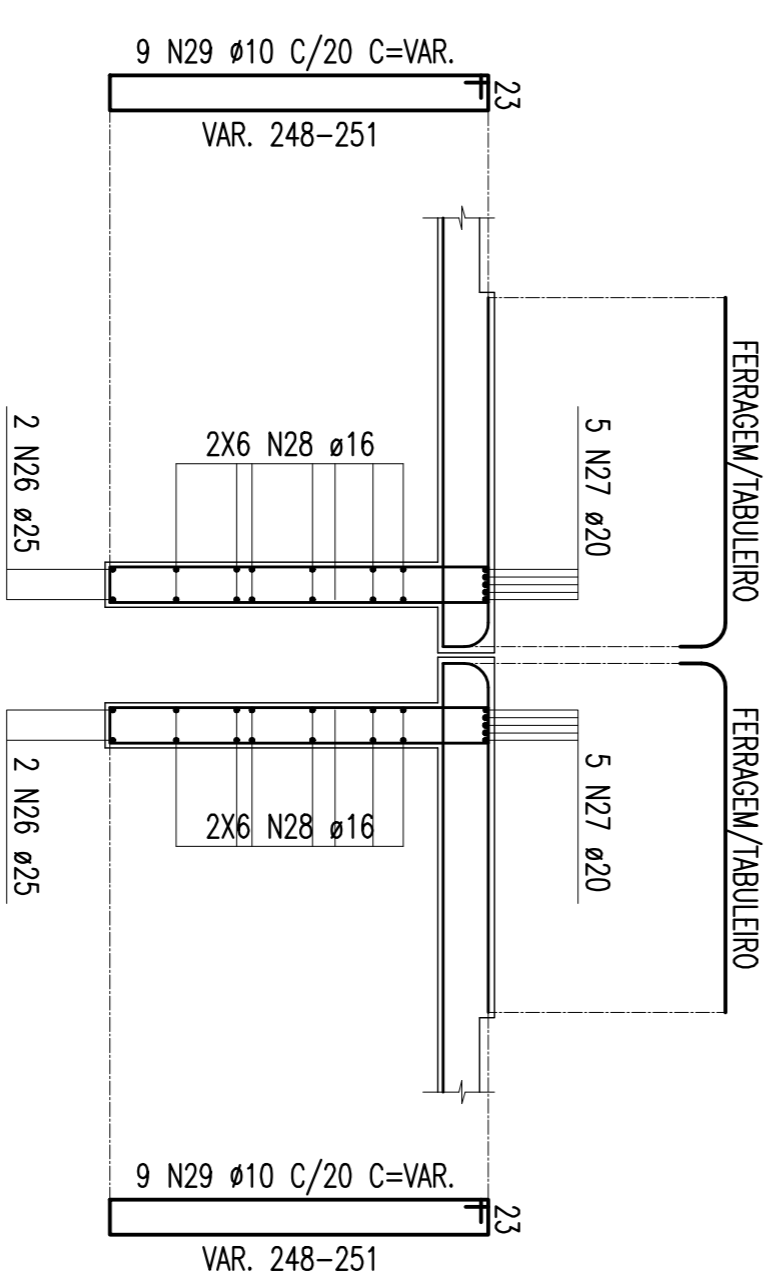
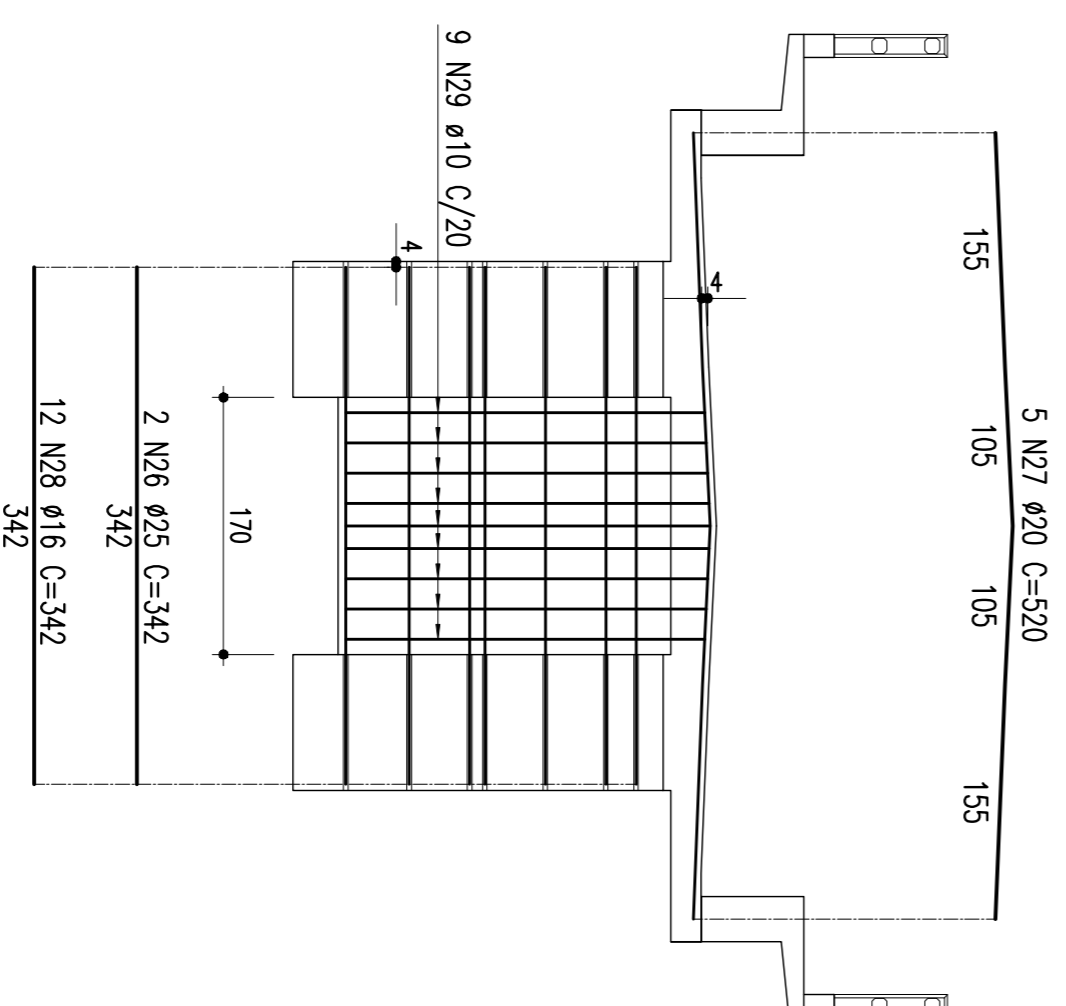

TABELA DE FERROS					
TIPO	POS.	BR.	QUANT.	CUM. (cm)	C.TOT. (cm)
ARM. DA LAJE SUP. - APOIOS COM JUNTA DE DILATAÇÃO (1,X)					
CA-50A	1	20	76	300	22800
CA-50A	8	16	50	520	26000
CA-50A	9	10	76	147	11172
CA-50A	10	10	52	74	3848
CA-50A	11	6.3	100	113	11300
CA-50A	12	10	52	231	12012
CA-50A	23	16	16	340	5440
CA-50A	24	10	79	340	26520
CA-50A	25	20	100	254	25400
ARMADURA TRANSVERSINAS EXTREMAS APOIOS COM JUNTA DE DILATAÇÃO (2,X)					
CA-50A	26	25	2	342	684
CA-50A	27	20	5	520	2600
CA-50A	28	16	12	342	4104
CA-50A	29	10	9	-VAR-	2790
RESUMO DO AÇO					
PESO CA-50A Ø 6.3	113.00 m		28.25kg		
PESO CA-50A Ø 10	591.22 m		372.53kg		
PESO CA-50A Ø 16	396.48 m		634.57kg		
PESO CA-50A Ø 20	534.00 m		1355.00kg		
PESO CA-50A Ø 25	13.88 m		54.72kg		
PESO TOTAL CA-50A			2464.67kg		
PESO TOTAL (CÁ APOIOS) = 19398.56kg					

REVISÃO DO PROJETO EXECUTIVO		EMITENTE	VERIFICAÇÃO	APROVAÇÃO	CÓDIGO	OBJETO	DOCUMENTOS DE REFERENCIA
02	REVISÃO GERAL						
01	DISCRIMINAÇÃO						
<p>Construção</p> <p>CONCRETEMA <i>gip</i> engenharia Ltda</p> <p>PROJ. ARQUITETONICA: JOSE CARLOS DE SAUS</p> <p>PROJ. ESTRUTURAL: JOSE CARLOS DE SAUS</p> <p>PROJ. MECANICA: JOSE CARLOS DE SAUS</p> <p>PROJ. ELETRICIDADE: JOSE CARLOS DE SAUS</p> <p>PROJ. HIDRAULICA: JOSE CARLOS DE SAUS</p> <p>PROJ. PAVIMENTACAO: JOSE CARLOS DE SAUS</p> <p>PROJ. SANEAMENTO: JOSE CARLOS DE SAUS</p> <p>PROJ. VENTILACAO: JOSE CARLOS DE SAUS</p> <p>PROJ. INSTALACAO DE EQUIPAMENTOS: JOSE CARLOS DE SAUS</p> <p>PROJ. INSTALACAO DE SISTEMAS DE SEGURANCA: JOSE CARLOS DE SAUS</p> <p>PROJ. INSTALACAO DE SISTEMAS DE AUTOMATIZACAO: JOSE CARLOS DE SAUS</p> <p>PROJ. INSTALACAO DE SISTEMAS DE CONTROLE DE AMBIENTE: JOSE CARLOS DE SAUS</p> <p>PROJ. INSTALACAO DE SISTEMAS DE MONITORAMENTO: JOSE CARLOS DE SAUS</p> <p>PROJ. INSTALACAO DE SISTEMAS DE MANUTENCAO: JOSE CARLOS DE SAUS</p> <p>PROJ. INSTALACAO DE SISTEMAS DE LOGISTICA: JOSE CARLOS DE SAUS</p> <p>PROJ. INSTALACAO DE SISTEMAS DE OPERACAO: JOSE CARLOS DE SAUS</p> <p>PROJ. INSTALACAO DE SISTEMAS DE PLANEJAMENTO: JOSE CARLOS DE SAUS</p> <p>PROJ. INSTALACAO DE SISTEMAS DE PRODUCAO: JOSE CARLOS DE SAUS</p> <p>PROJ. INSTALACAO DE SISTEMAS DE RECURSOS HUMANOS: JOSE CARLOS DE SAUS</p> <p>PROJ. INSTALACAO DE SISTEMAS DE TALENTO: JOSE CARLOS DE SAUS</p> <p>PROJ. INSTALACAO DE SISTEMAS DE TREINAMENTO: JOSE CARLOS DE SAUS</p> <p>PROJ. INSTALACAO DE SISTEMAS DE CULTURA ORGANIZACIONAL: JOSE CARLOS DE SAUS</p> <p>PROJ. INSTALACAO DE SISTEMAS DE INOVACAO: JOSE CARLOS DE SAUS</p> <p>PROJ. INSTALACAO DE SISTEMAS DE GESTAO DE RISCO: JOSE CARLOS DE SAUS</p> <p>PROJ. INSTALACAO DE SISTEMAS DE COMPLIANCE: JOSE CARLOS DE SAUS</p> <p>PROJ. INSTALACAO DE SISTEMAS DE GOVERNANCA: JOSE CARLOS DE SAUS</p> <p>PROJ. INSTALACAO DE SISTEMAS DE SUSTENTABILIDADE: JOSE CARLOS DE SAUS</p> <p>PROJ. INSTALACAO DE SISTEMAS DE RESPONSABILIDADE SOCIAL: JOSE CARLOS DE SAUS</p> <p>PROJ. INSTALACAO DE SISTEMAS DE TRANSPARENCIA: JOSE CARLOS DE SAUS</p> <p>PROJ. INSTALACAO DE SISTEMAS DE ETICA: JOSE CARLOS DE SAUS</p> <p>PROJ. INSTALACAO DE SISTEMAS DE DIVERSIDADE E INCLUSAO: JOSE CARLOS DE SAUS</p> <p>PROJ. INSTALACAO DE SISTEMAS DE QUALIDADE: JOSE CARLOS DE SAUS</p> <p>PROJ. INSTALACAO DE SISTEMAS DE EFICIENCIA OPERACIONAL: JOSE CARLOS DE SAUS</p> <p>PROJ. INSTALACAO DE SISTEMAS DE PRODUTIVIDADE: JOSE CARLOS DE SAUS</p> <p>PROJ. INSTALACAO DE SISTEMAS DE INOVACAO TECNICA: JOSE CARLOS DE SAUS</p> <p>PROJ. INSTALACAO DE SISTEMAS DE INOVACAO DE PROCESSO: JOSE CARLOS DE SAUS</p> <p>PROJ. INSTALACAO DE SISTEMAS DE INOVACAO DE PRODUTO: JOSE CARLOS DE SAUS</p> <p>PROJ. INSTALACAO DE SISTEMAS DE INOVACAO DE SERVICOS: JOSE CARLOS DE SAUS</p> <p>PROJ. INSTALACAO DE SISTEMAS DE INOVACAO DE MODELOS DE NEGOCIO: JOSE CARLOS DE SAUS</p> <p>PROJ. INSTALACAO DE SISTEMAS DE INOVACAO DE EXPERIENCIA DO CLIENTE: JOSE CARLOS DE SAUS</p> <p>PROJ. INSTALACAO DE SISTEMAS DE INOVACAO DE EXPERIENCIA DO FUNCIONARIO: JOSE CARLOS DE SAUS</p> <p>PROJ. INSTALACAO DE SISTEMAS DE INOVACAO DE EXPERIENCIA DO SOCIO: JOSE CARLOS DE SAUS</p> <p>PROJ. INSTALACAO DE SISTEMAS DE INOVACAO DE EXPERIENCIA DO INVESTIDOR: JOSE CARLOS DE SAUS</p> <p>PROJ. INSTALACAO DE SISTEMAS DE INOVACAO DE EXPERIENCIA DO PARCEIRO: JOSE CARLOS DE SAUS</p> <p>PROJ. INSTALACAO DE SISTEMAS DE INOVACAO DE EXPERIENCIA DO CONCORRENTE: JOSE CARLOS DE SAUS</p> <p>PROJ. INSTALACAO DE SISTEMAS DE INOVACAO DE EXPERIENCIA DO MERCADO: JOSE CARLOS DE SAUS</p>							

COMPANHIA FERROVIARIA DO NORDESTE	
LINHA	FERROVIA NOVA TRANSCORDESTINA
TRECHO	ELISEU MARTINS/PI - TRINDADE/PE
SUBESTACAO	LOTE 07 - OBRA 02
OBJETO	PROJETO EXECUTIVO
ESCALA	
INDICADA	
DESENHO Nº	
REV.	TR-388.006-05-CAF-2001