

ENCONTRO 01

ARMAÇÃO DOS PILARES PA E PB

ELEVACÃO (2x)
ESC: 1:100

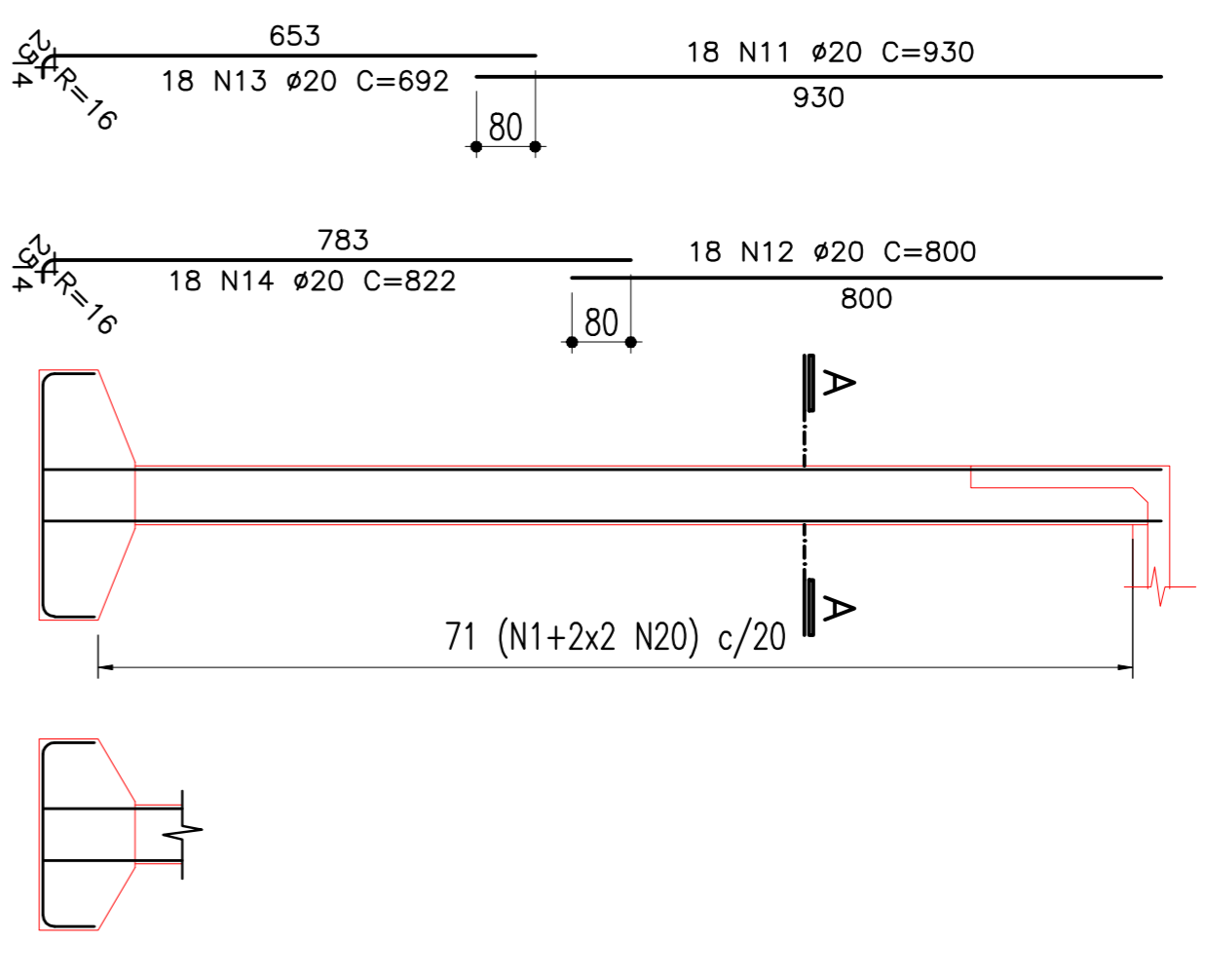

ARMAÇÃO DOS PILARES PC E PD

ELEVACÃO (2x)
ESC: 1:100

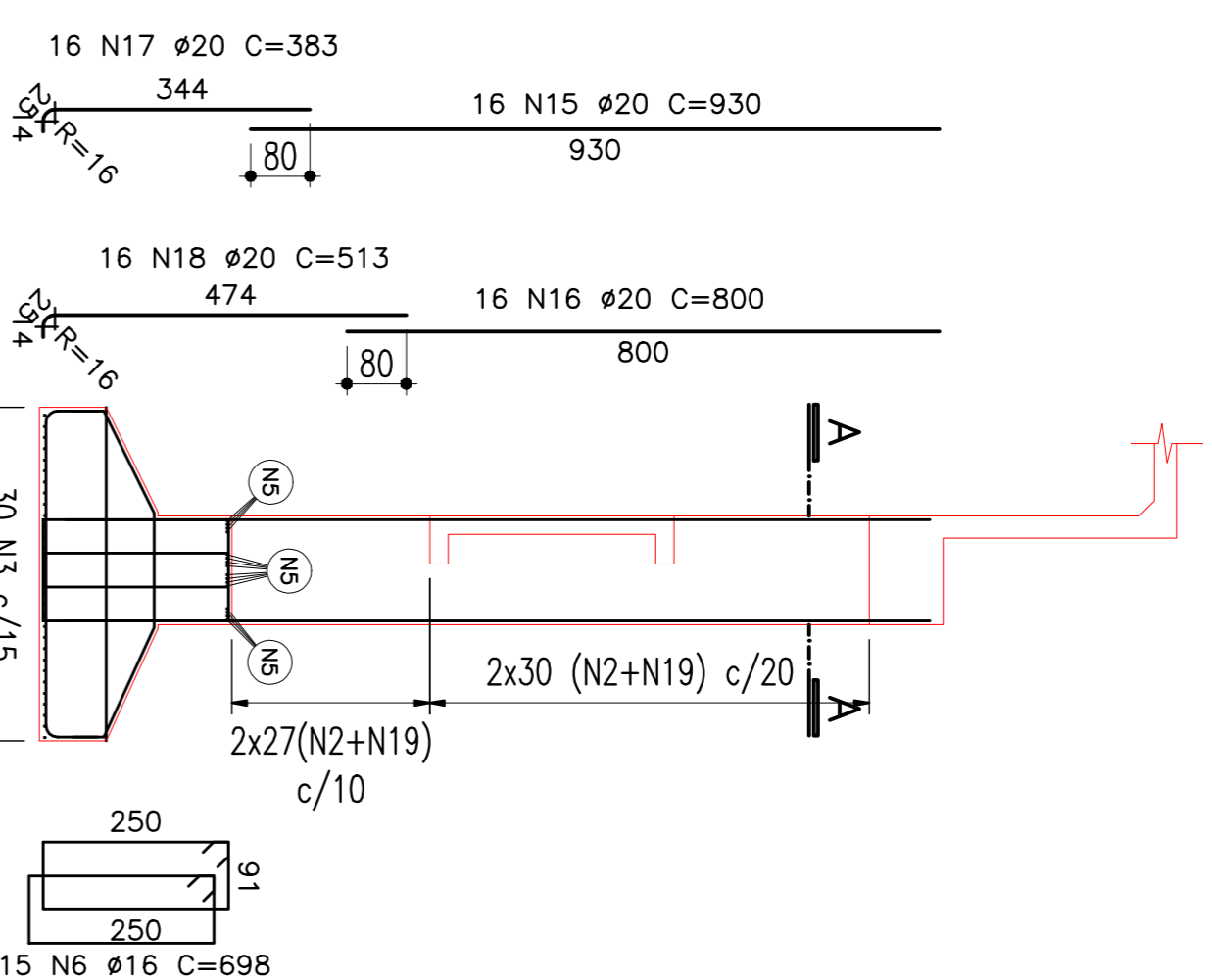

SAPATA PC E PD (1x)

ESC: 1:100

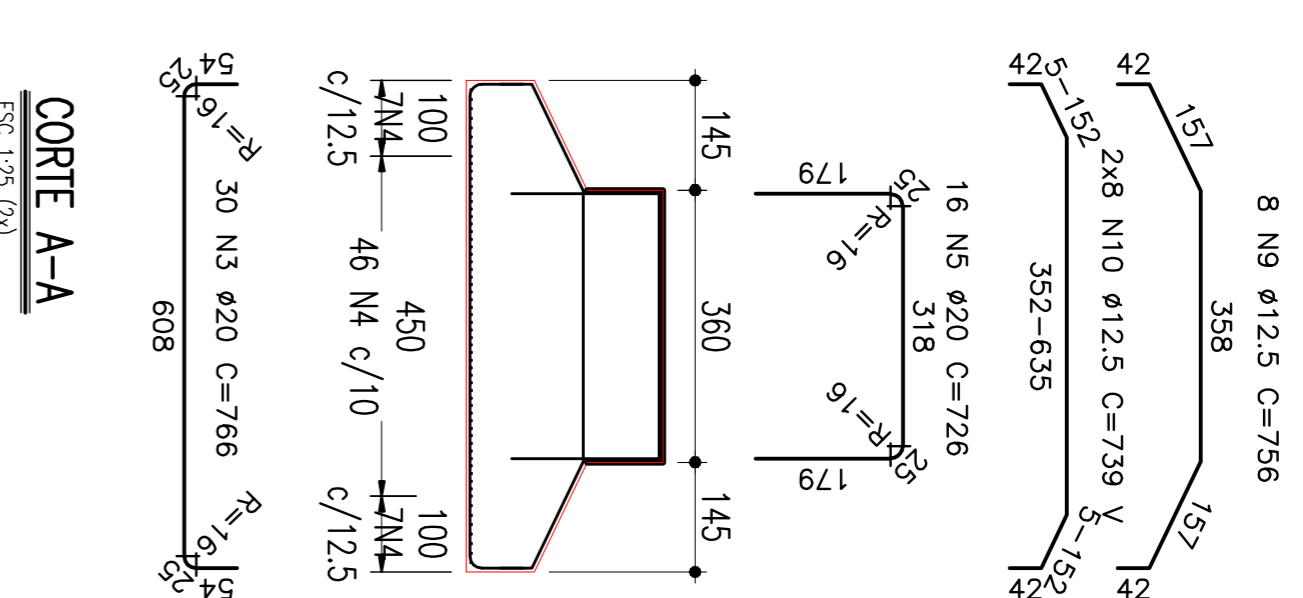

ENCONTRO 02

ARMAÇÃO DOS PILARES PA E PB

ELEVACÃO (2x)
ESC: 1:100

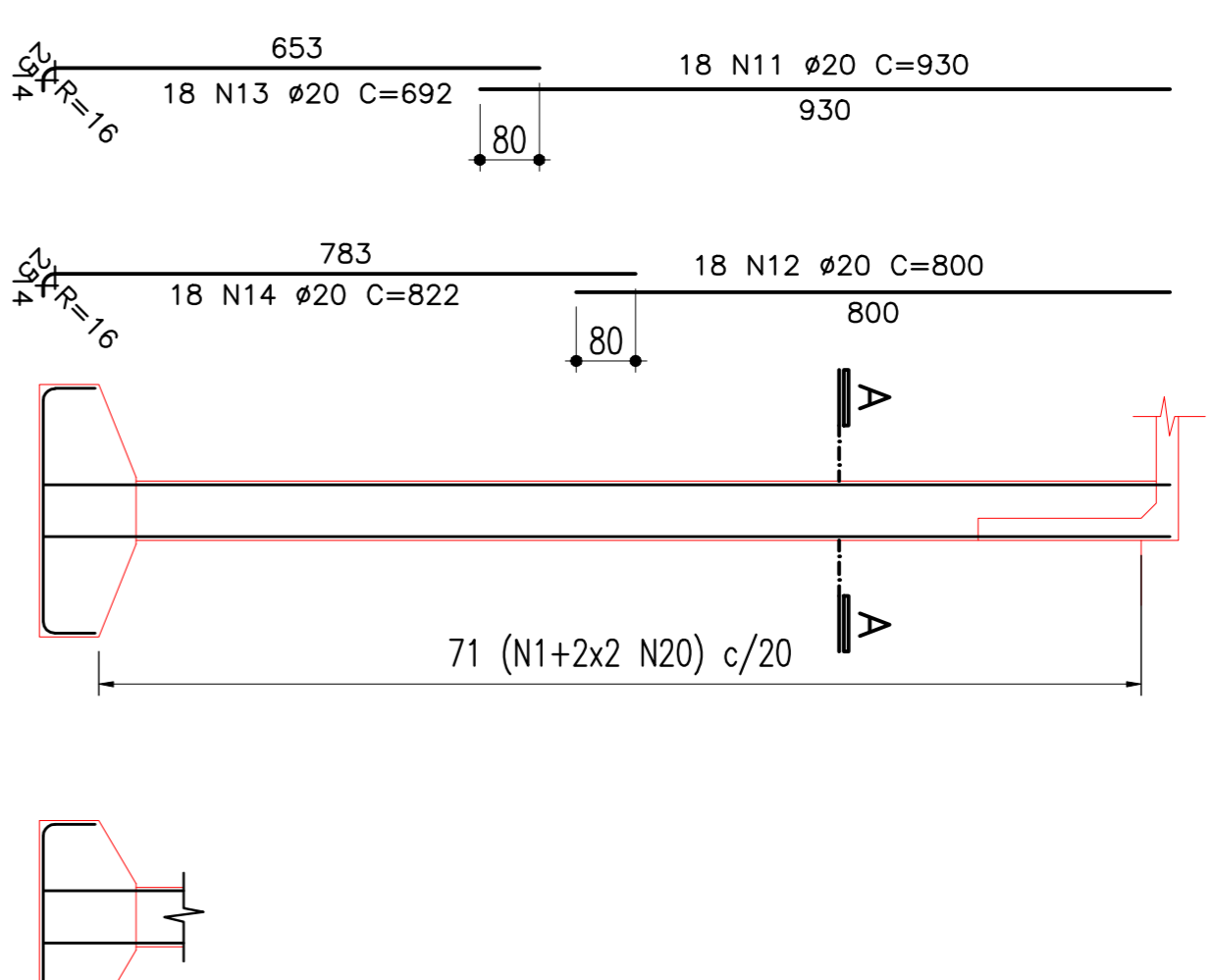

ARMAÇÃO DOS PILARES PC E PD

ELEVACÃO (2x)
ESC: 1:100

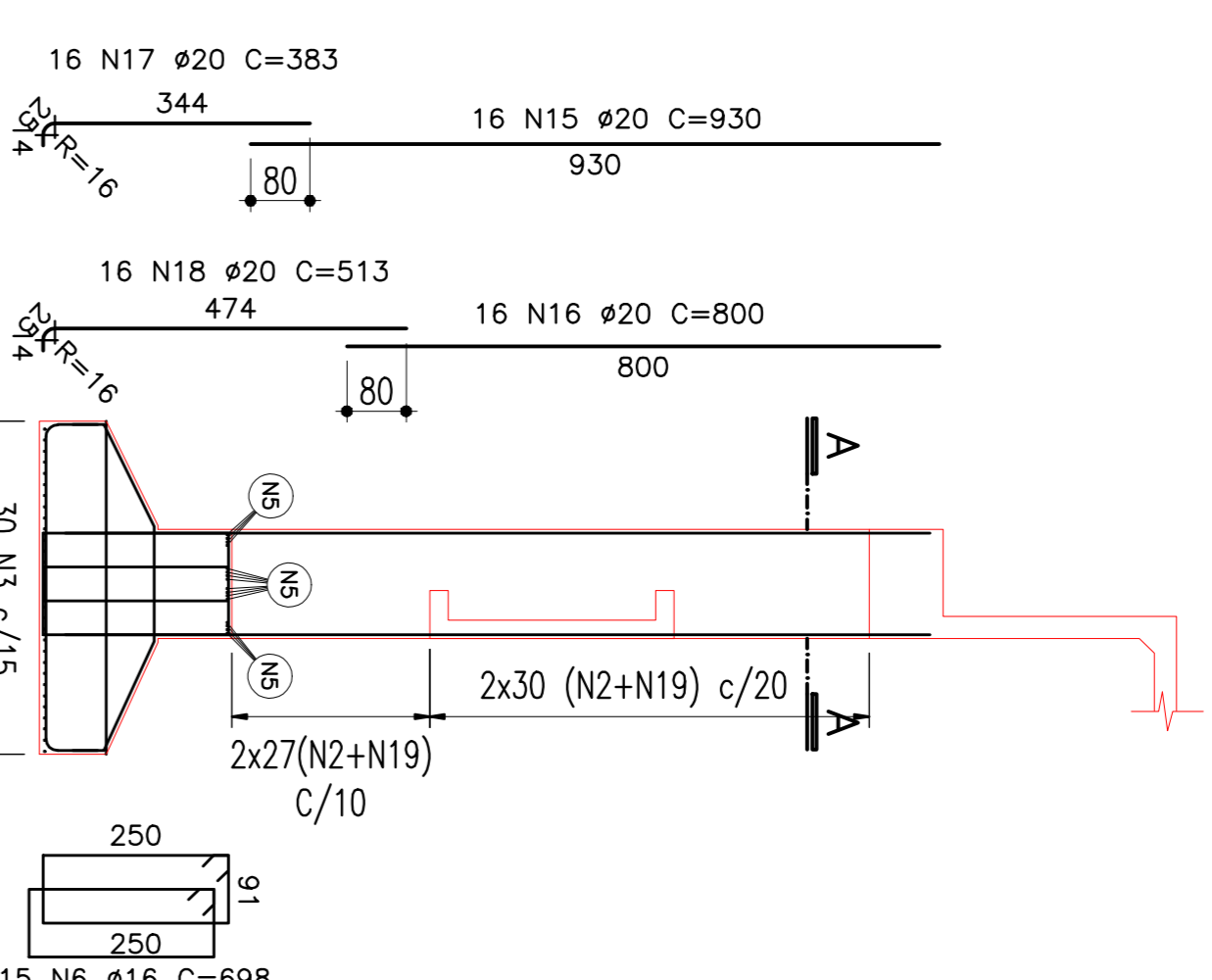

SAPATA PC E PD (1x)

ESC: 1:100

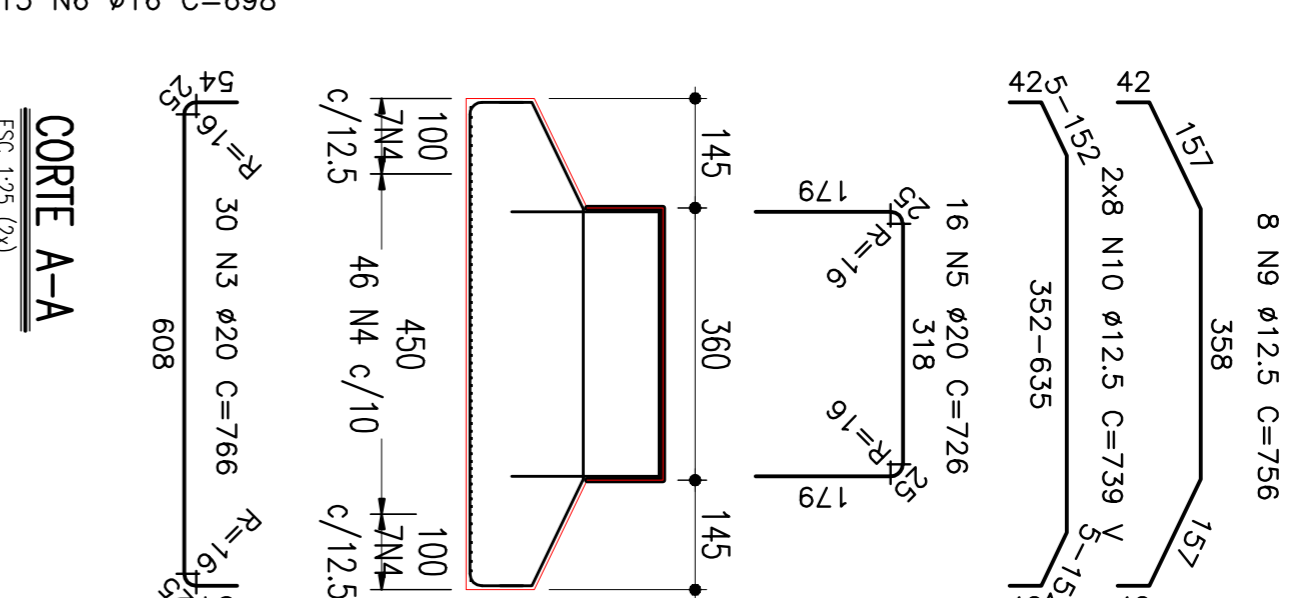

CORTE A-A

ESC: 1:25 (2x)

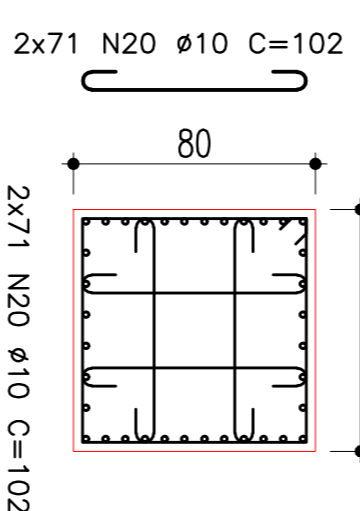

71 N1 #10 C=316



TABELA DE FERROS (ENCONTRO 01)

Pos.	Tipos	Bit.	Quant.	COMP. (cm)
1	2	3	4	5
1	CA-50A	1	10	71
2	CA-50A	1	20	18
3	CA-50A	12	20	18
4	CA-50A	13	20	18
5	CA-50A	14	20	18
6	CA-50A	20	10	284
7	CA-50A	21	16	14
8	CA-50A	22	16	18
9	CA-50A	2	10	114
10	CA-50A	15	20	16
11	CA-50A	16	20	16
12	CA-50A	17	20	16
13	CA-50A	18	20	16
14	CA-50A	19	10	114
15	CA-50A	3	20	30
16	CA-50A	4	20	60
17	CA-50A	5	20	16
18	CA-50A	6	16	30
19	CA-50A	7	12.5	16
20	CA-50A	8	12.5	19
21	CA-50A	9	12.5	8
22	CA-50A	10	12.5	16
TOTAL:				9127

RESUMO GERAL

ACO	φ(mm)	COMP. (m)	MASSA (kg)
CA-50A	10	2179,48	1369
CA-50A	12.5	370,6	364
CA-50A	16	467,32	734
CA-50A	20	2693,72	6661
TOTAL:			9127

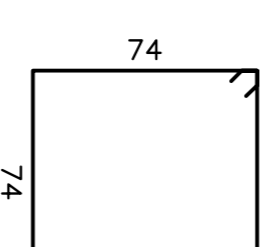
CORTE A-A

ESC: 1:25 (2x)

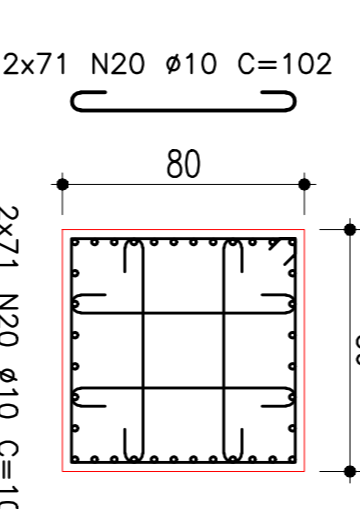

71 N1 #10 C=316



TABELA DE FERROS (ENCONTRO 02)

Pos.	Tipos	Bit.	Quant.	COMP. (cm)
1	2	3	4	5
1	CA-50A	1	10	71
2	CA-50A	1	20	18
3	CA-50A	12	20	18
4	CA-50A	13	20	18
5	CA-50A	14	20	18
6	CA-50A	20	10	284
7	CA-50A	21	16	14
8	CA-50A	22	16	18
9	CA-50A	2	10	114
10	CA-50A	15	20	16
11	CA-50A	16	20	16
12	CA-50A	17	20	16
13	CA-50A	18	20	16
14	CA-50A	19	10	114
15	CA-50A	3	20	30
16	CA-50A	4	20	60
17	CA-50A	5	20	16
18	CA-50A	6	16	30
19	CA-50A	7	12.5	16
20	CA-50A	8	12.5	19
21	CA-50A	9	12.5	8
22	CA-50A	10	12.5	16
TOTAL:				9127

RESUMO GERAL

ACO	φ(mm)	COMP. (m)	MASSA (kg)
CA-50A	10	2179,48	1369
CA-50A	12.5	370,6	364
CA-50A	16	467,32	734
CA-50A	20	2693,72	6661
TOTAL:			9127

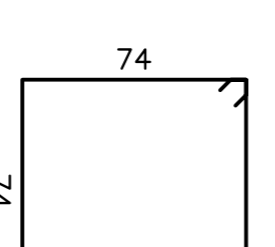
REVISÃO DO PROJETO EXECUTIVO		EMITENTE	VERIFICAÇÃO	APROVAÇÃO	CODIGO	DOCUMENTOS DE REFERENCIA	OBJETO
REVISÃO GERAL							ARMAÇÃO DOS ENCONTROS 01 E 02
DISCRIMINAÇÃO							PILARES E SAPATAS
REVISORES							
Nº DE TUBULOS BARRAS		CONTORNADO	ARMADURA				
PROJ. DESE.		PROJ. DESE.	PROJ. DESE.	PROJ. DESE.	PROJ. DESE.	PROJ. DESE.	PROJ. DESE.
VERIFIC.		VERIFIC.	VERIFIC.	VERIFIC.	VERIFIC.	VERIFIC.	VERIFIC.
RESERVAÇÃO		RESERVAÇÃO	RESERVAÇÃO	RESERVAÇÃO	RESERVAÇÃO	RESERVAÇÃO	RESERVAÇÃO
CONTEUDO		<p>CONTEUDO</p> <p>CONCRETO</p> <p>ARMAÇÃO</p>					
Linha		<p>FERROVIA NOVA TRANSDOESTINA</p> <p>ELISEU MARTINS/PI - TRINDADE/PE</p>					
Linha		<p>COMPANHIA FERROVIARIA DO NORDESTE</p>					
Linha		<p>PROJETO EXECUTIVO</p>					
Linha		<p>ARMAÇÃO DOS ENCONTROS 01 E 02</p>					
Linha		<p>TRABALHO DE PROJETO</p>					
Linha		<p>TRABALHO DE PROJETO</p>					