

ARMAÇÃO DO TABULEIRO

Esc: 1/100

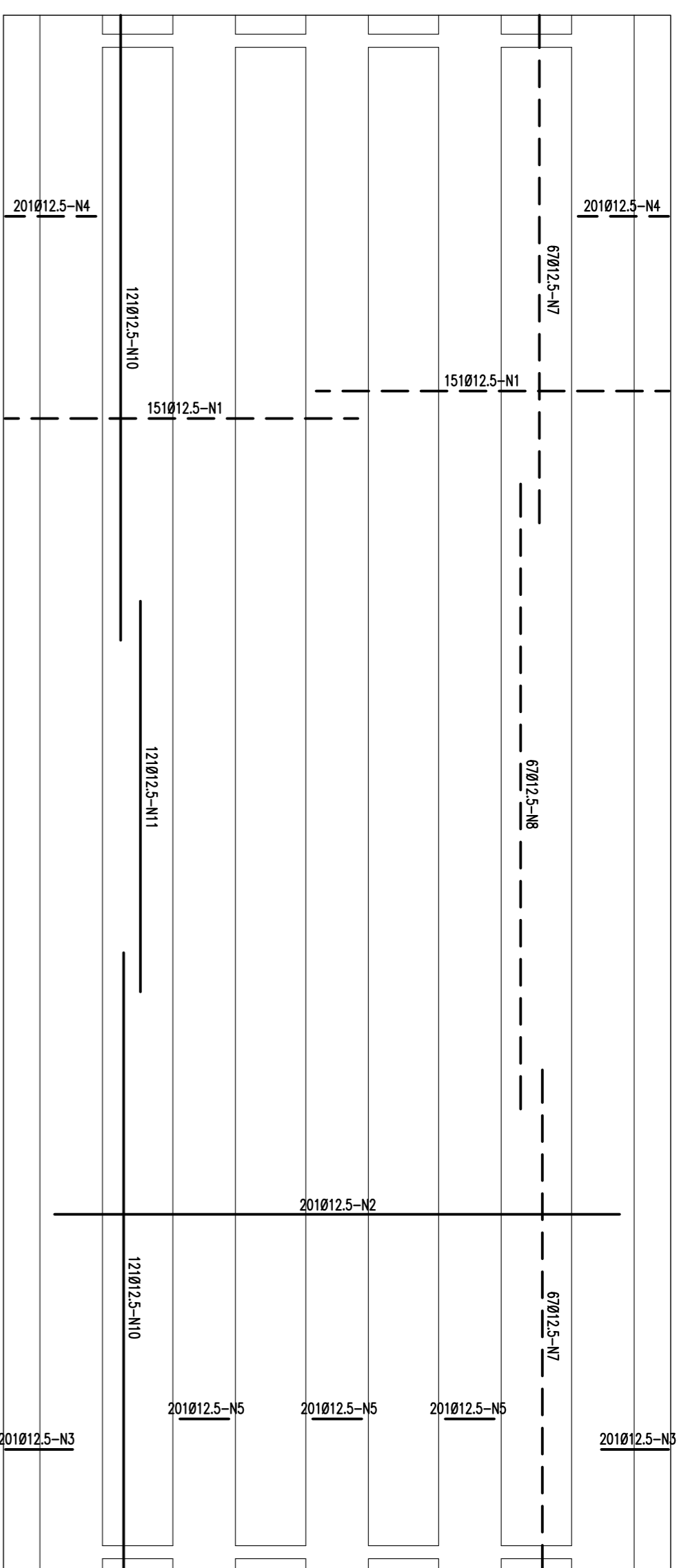

DETALHE DA ARMAÇÃO DA PRE-LAJE (200x)

Esc: 1/25

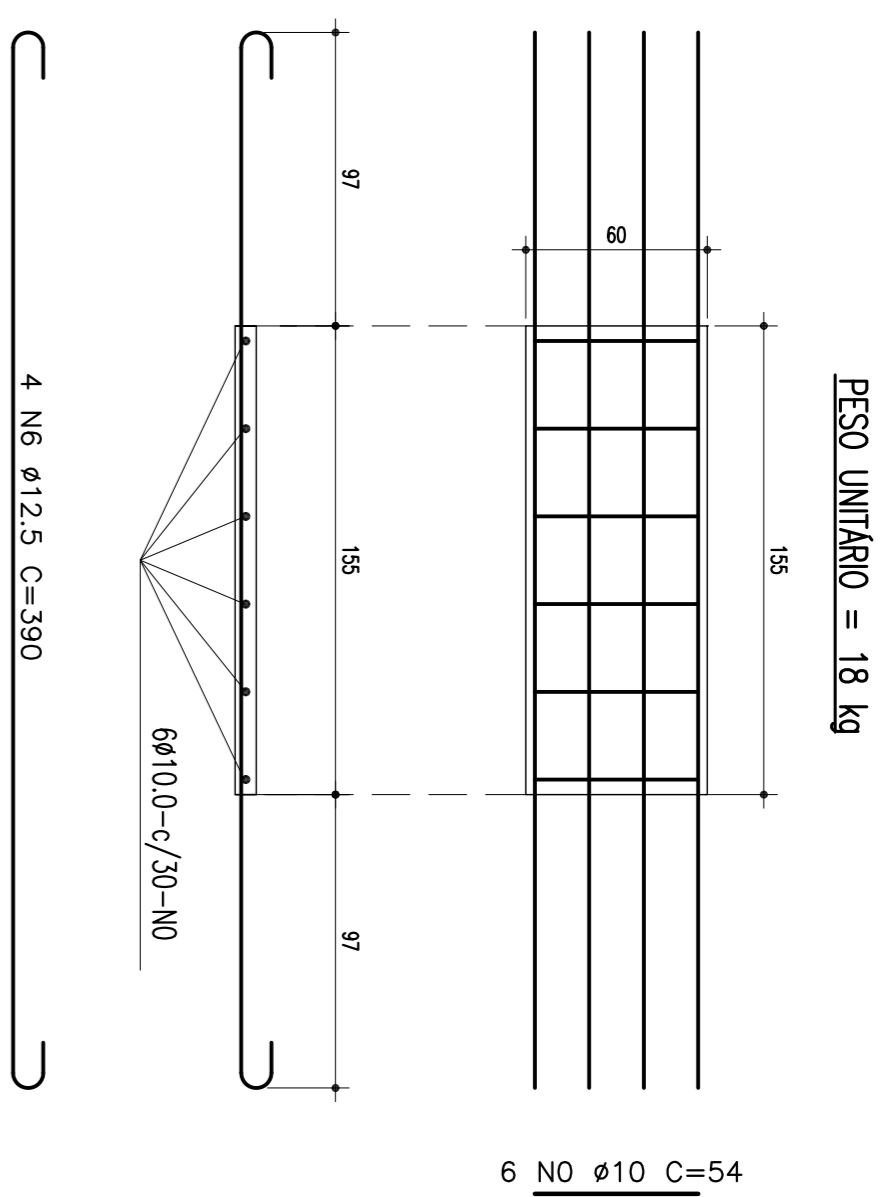

DETALHE DA ARMAÇÃO DA LAJE DE ENCONTRO (2x)

Esc: 1/25



TABELA DE FERRO

Tipo	Pos (mm)	Qtant	COMP. (cm)	
			C.Uni.	C.Tot.
ARMAÇÃO TRANSVERSAL DO TABULEIRO				
CA-50	3	12,5	301	3710
CA-50	3	12,5	402	5026
CA-50	4	12,5	805	10052
CA-50	5	12,5	605	7562,5
DETALHE DA ARMAÇÃO DA PRE-LAJE (200x)				
CA-50	6	12,5	4	1560
ARMAÇÃO DO TABULEIRO				
CA-50	7	12,5	134	16750
CA-50	8	12,5	242	30250
CA-50	10	12,5	900	112500
CA-50	11	12,5	790	98750
DETALHE DA ARMAÇÃO DA GUARDA RODAS (2x)				
CA-50	13	10	201	2512,5
CA-50	14	10	201	2512,5
DETALHE DA ARMAÇÃO DA ALA (2x2)				
CA-50	15	12,5	3	37,5
CA-50	16	12,5	14	175
CA-50	17	10	14	175
CA-50	18	10	24	300
CA-50	19	10	24	300
DETALHE DA ARMAÇÃO DA LAJE DE ENCONTRO (2x)				
CA-50	20	12,5	162	20250
CA-50	21	12,5	162	20250
TOTAL: 13724				

DETALHE DA ARMAÇÃO DO GUARDA RODAS (2x)

Esc: 1/25

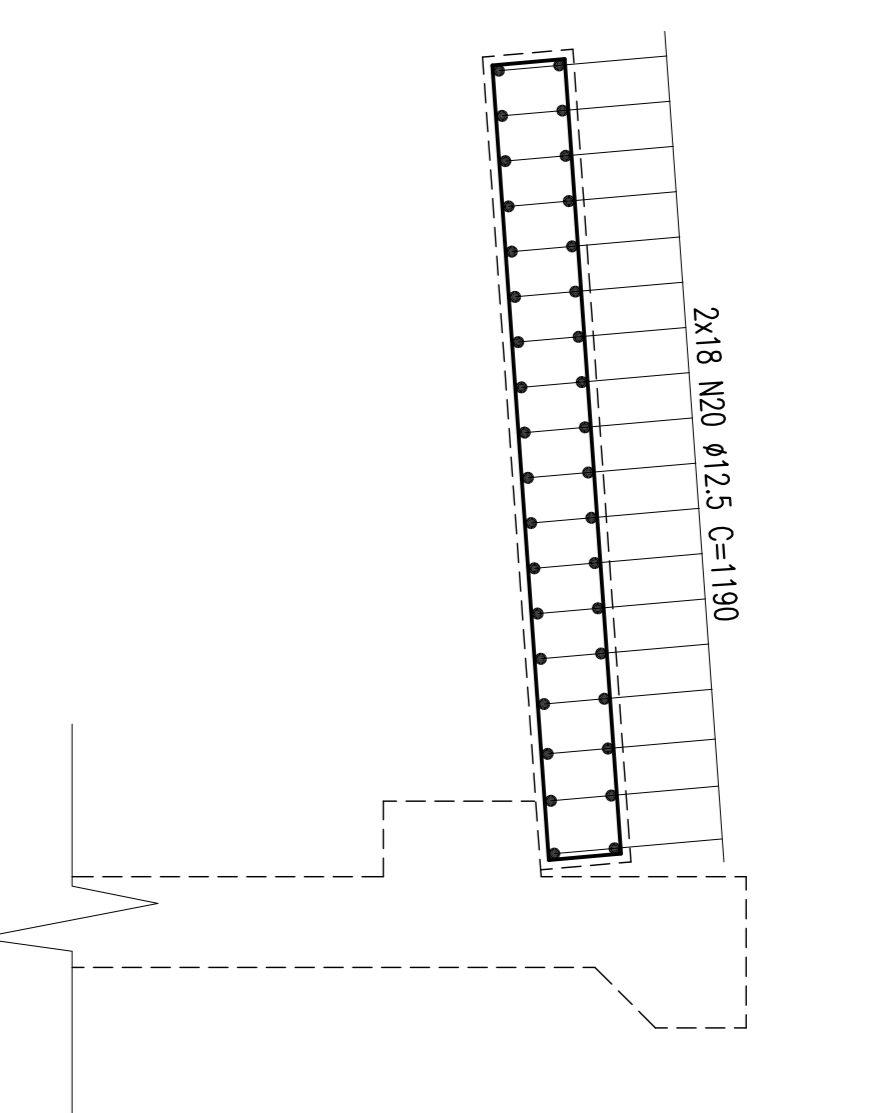
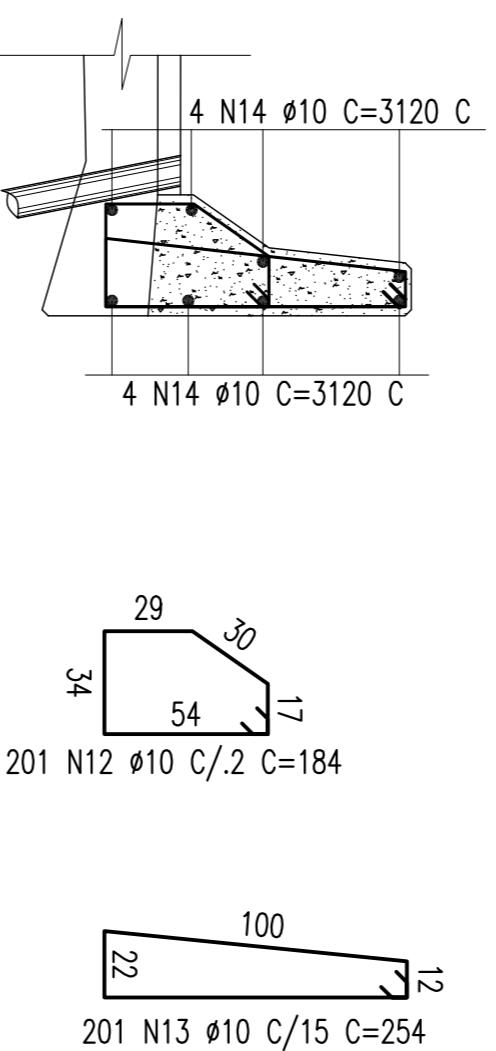

DETALHE DO TRANSPASSE FERRO Ø10

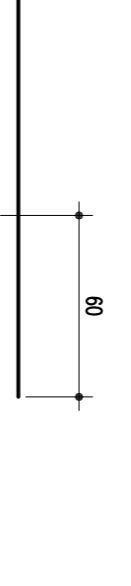

ARMAÇÃO TRANSVERSAL DO TABULEIRO

Esc: 1/50

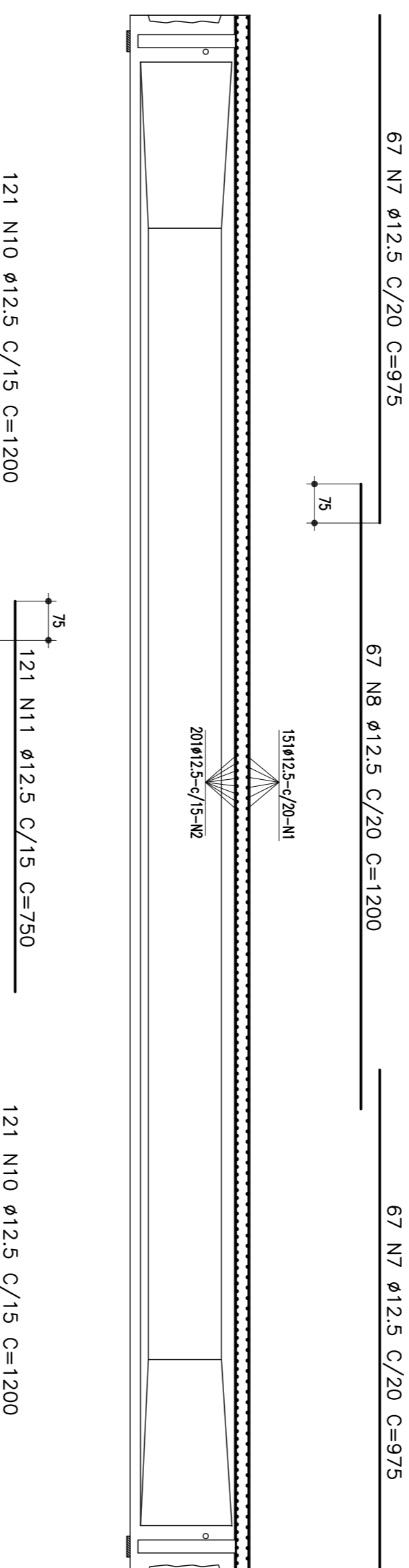

DETALHE DA ARMAÇÃO DA ALA (2x2)

Esc: 1/50

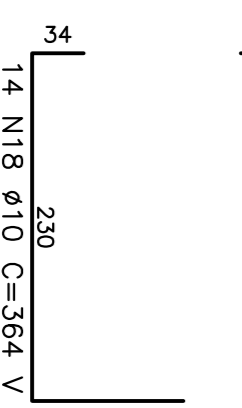
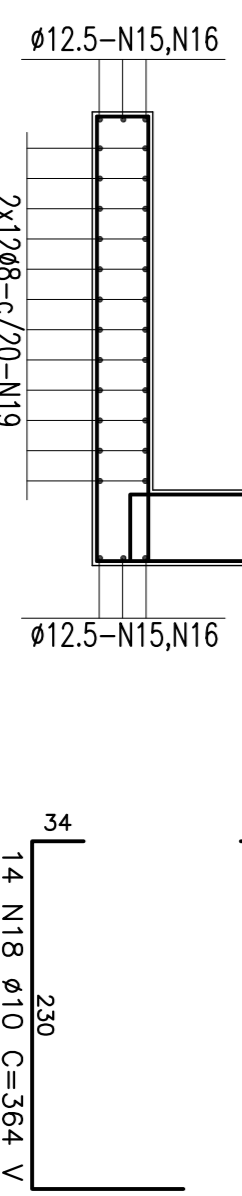
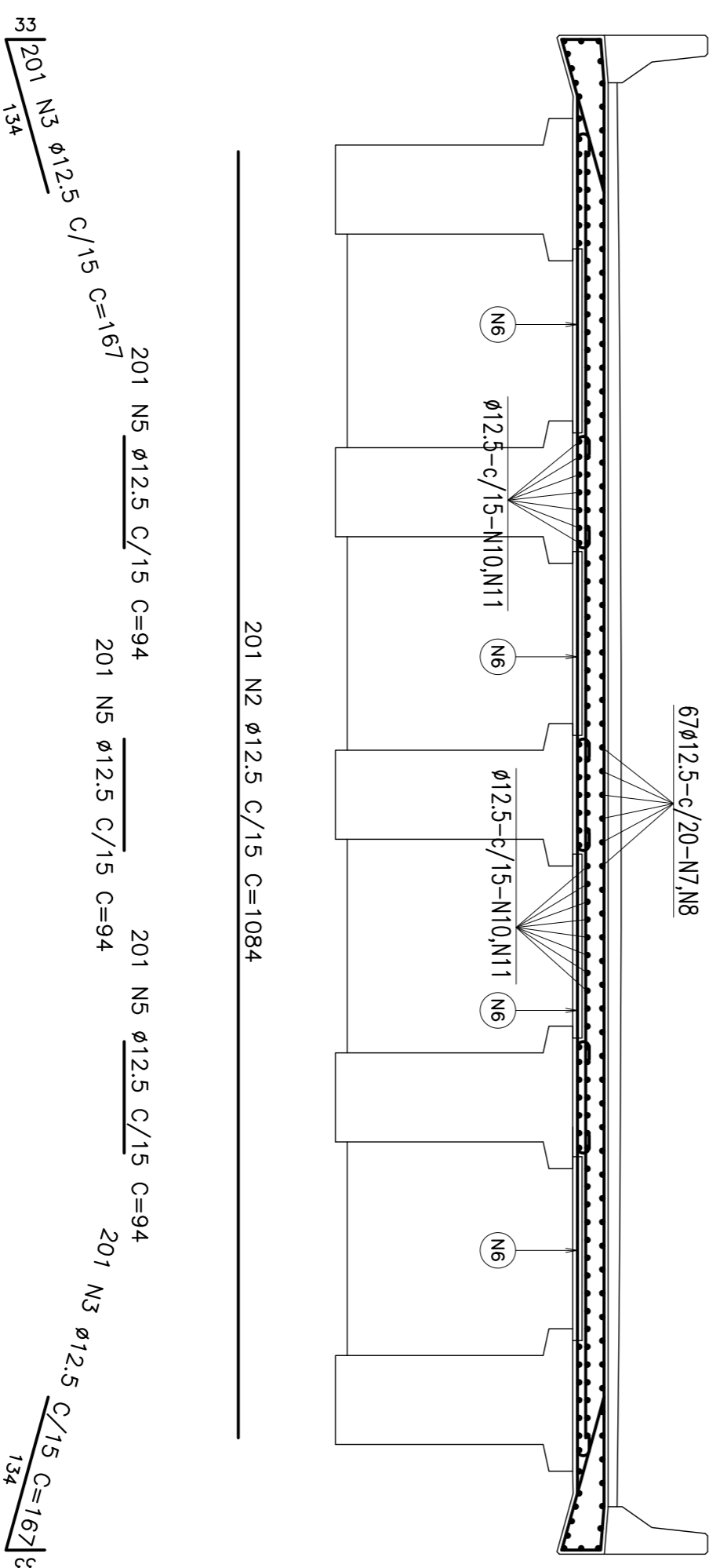
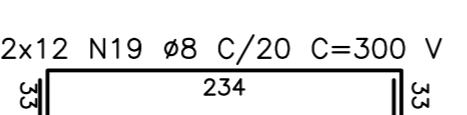
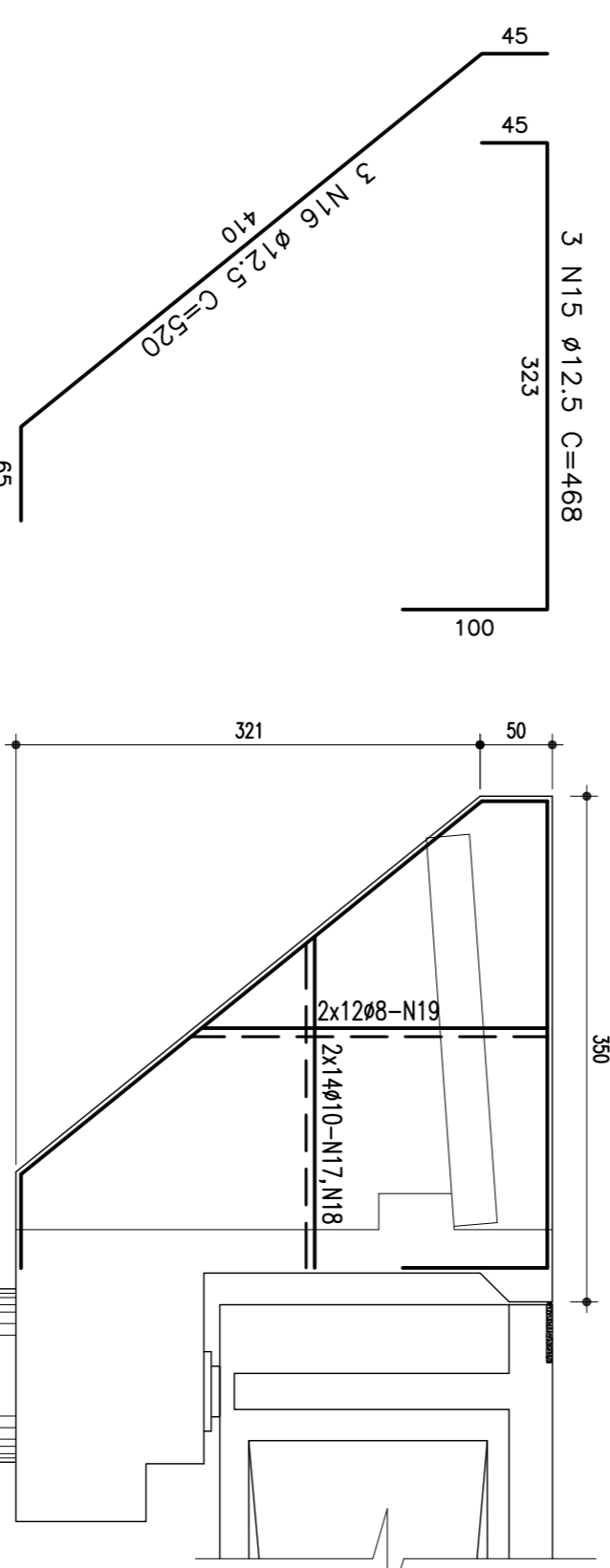

CONVENÇÕES

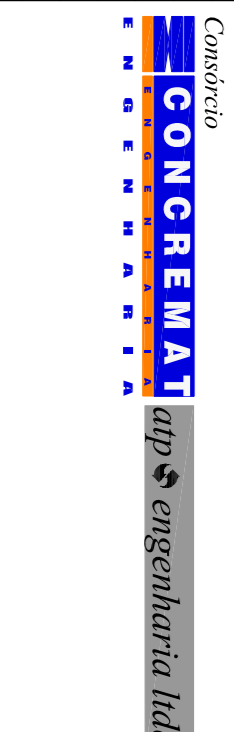

PROJ.	N.º DE TRABALHO: 238.006 - CONTRATO: 02/14 - 07/2004	SIGLA	/
DES.	INSTR. TÉCNICO: 01 - 14/01/2004	SIGLA	/
VERIF. TÉCN.	ENGR. SERGIO JOSÉ FERREIROS JUNIOR - 0684 - 5784-046	SIGLA	/
RESPT. TÉCN.	ENGR. SERGIO JOSÉ FERREIROS JUNIOR - 0684 - 5784-046	SIGLA	/

ESTA FOLHA E PROPRIEDADE DA CNR. QUALQUER REPRODUÇÃO OU USO NÃO AUTORIZADO É PROIBIDO. O USUÁRIO ASSINA E RESPONSABILIZA SEUS ATOS. O USUÁRIO ASSINA E RESPONSABILIZA SEUS ATOS. O USUÁRIO ASSINA E RESPONSABILIZA SEUS ATOS.

LINHA:	FERROVIA NOVA TRANSPRODESTINA	ESCALAS:	PROJETO EXECUTIVO
TRECHO:	ELSEU MARTINS/PI - TRINDADE/PE	INDICAÇÃO:	ARMADILHA DO TABULEIRO, PRE-LAJE E LAJE DE ENCONTRO
SUBTRECHO:	LOTE 06 - OBRA 03	DESENHO Nº:	TR-388-006-PR-04E-490/10

Nº	REVISÃO DO PROJETO EXECUTIVO	EMITENTE	VERIFICAÇÃO	APROVAÇÃO	CÓDIGO	DOCUMENTOS DE REFERENCIA	OBJETO
02	REVISÃO DO PROJETO EXECUTIVO						
01	REVISÃO GERAL						
	DISCRIMINAÇÃO						
	REVISÕES						