

LOCAÇÃO E SITUAÇÃO DA OBRA 03

QUADRO DE COORDENADAS

OBRA	PILARES	ESTACAS	COORDENADAS		PONTOS	BLOCOS			
			ESTE (X)	NORTE (Y)		ESTE (X)	NORTE (Y)		
PA - E01	53294 + 3,3m	X = 222205,4010 Y = 9103107,5005	A	X = 222204,3792	Y = 9103109,3358	A	X = 222204,3792	Y = 9103109,3358	
			B	X = 222207,4245	Y = 9103108,0545		B	X = 222207,4245	Y = 9103108,0545
			C	X = 222203,3776	Y = 9103105,9385		C	X = 222203,3776	Y = 9103105,9385
			D	X = 222206,4229	Y = 9103105,6952		D	X = 222206,4229	Y = 9103105,6952
PB - E01	53294 + 3,3m	X = 222204,3223 Y = 9103104,9186	A	X = 222203,3005	Y = 9103105,7519	A	X = 222203,3005	Y = 9103105,7519	
			B	X = 222206,3458	Y = 9103105,4805		B	X = 222206,3458	Y = 9103105,4805
			C	X = 222202,2889	Y = 9103104,3525		C	X = 222202,2889	Y = 9103104,3525
			D	X = 222205,3442	Y = 9103103,0813		D	X = 222205,3442	Y = 9103103,0813
P-(C+D) E01	53294 + 14,84m	X = 222215,5195 Y = 9103101,7609	A	X = 222214,7282	Y = 9103105,6114	A	X = 222214,7282	Y = 9103105,6114	
			B	X = 222218,8809	Y = 9103103,8719		B	X = 222218,8809	Y = 9103103,8719
			C	X = 222212,2242	Y = 9103098,6131		C	X = 222212,2242	Y = 9103098,6131
			D	X = 222216,3786	Y = 9103097,8796		D	X = 222216,3786	Y = 9103097,8796
P1	53296 + 0,0m	X = 222238,7245 Y = 9103092,0722	A	X = 222237,2872	Y = 9103097,2193	A	X = 222237,2872	Y = 9103097,2193	
			B	X = 222243,3878	Y = 9103094,6797		B	X = 222243,3878	Y = 9103094,6797
			C	X = 222234,0812	Y = 9103089,4676		C	X = 222234,0812	Y = 9103089,4676
			D	X = 222240,1518	Y = 9103088,9251		D	X = 222240,1518	Y = 9103088,9251
P2	53297 + 5,83m	X = 222262,6531 Y = 9103082,0823	A	X = 222261,2268	Y = 9103087,2300	A	X = 222261,2268	Y = 9103087,2300	
			B	X = 222267,3164	Y = 9103084,6714		B	X = 222267,3164	Y = 9103084,6714
			C	X = 222257,9886	Y = 9103078,4783		C	X = 222257,9886	Y = 9103078,4783
			D	X = 222264,0804	Y = 9103076,9389		D	X = 222264,0804	Y = 9103076,9389
P3	53298 + 11,86m	X = 222286,5817 Y = 9103072,0936	A	X = 222285,1625	Y = 9103077,7792	A	X = 222285,1625	Y = 9103077,7792	
			B	X = 222291,6222	Y = 9103075,0825		B	X = 222291,6222	Y = 9103075,0825
			C	X = 222281,5412	Y = 9103069,1047		C	X = 222281,5412	Y = 9103069,1047
			D	X = 222288,0009	Y = 9103066,4080		D	X = 222288,0009	Y = 9103066,4080
P4	53299 + 17,79m	X = 222310,5103 Y = 9103062,1043	A	X = 222309,0311	Y = 9103067,7869	A	X = 222309,0311	Y = 9103067,7869	
			B	X = 222316,5608	Y = 9103065,0392		B	X = 222316,5608	Y = 9103065,0392
			C	X = 222305,4898	Y = 9103059,1154		C	X = 222305,4898	Y = 9103059,1154
			D	X = 222311,9290	Y = 9103058,4181		D	X = 222311,9290	Y = 9103058,4181
P5	53301 + 3,72m	X = 222334,4389 Y = 9103052,1150	A	X = 222333,0197	Y = 9103057,8006	A	X = 222333,0197	Y = 9103057,8006	
			B	X = 222338,4794	Y = 9103055,1039		B	X = 222338,4794	Y = 9103055,1039
			C	X = 222329,3885	Y = 9103048,1281		C	X = 222329,3885	Y = 9103048,1281
			D	X = 222335,8882	Y = 9103046,4294		D	X = 222335,8882	Y = 9103046,4294
P6	53302 + 9,65m	X = 222358,3678 Y = 9103042,1257	A	X = 222356,9483	Y = 9103047,8113	A	X = 222356,9483	Y = 9103047,8113	
			B	X = 222363,4081	Y = 9103045,1146		B	X = 222363,4081	Y = 9103045,1146
			C	X = 222353,3271	Y = 9103039,1368		C	X = 222353,3271	Y = 9103039,1368
			D	X = 222359,7888	Y = 9103038,4407		D	X = 222359,7888	Y = 9103038,4407
P7	53303 + 15,58m	X = 222382,2962 Y = 9103032,1364	A	X = 222380,8689	Y = 9103037,2635	A	X = 222380,8689	Y = 9103037,2635	
			B	X = 222386,9595	Y = 9103034,7409		B	X = 222386,9595	Y = 9103034,7409
			C	X = 222377,6329	Y = 9103029,5318		C	X = 222377,6329	Y = 9103029,5318
			D	X = 222383,7235	Y = 9103028,9893		D	X = 222383,7235	Y = 9103028,9893
P-(C+D) E02	53305 + 0,74m	X = 222405,5090 Y = 9103022,4476	A	X = 222404,6438	Y = 9103025,3289	A	X = 222404,6438	Y = 9103025,3289	
			B	X = 222408,7855	Y = 9103024,5563		B	X = 222408,7855	Y = 9103024,5563
			C	X = 222402,1397	Y = 9103020,3306		C	X = 222402,1397	Y = 9103020,3306
			D	X = 222406,2824	Y = 9103018,5970		D	X = 222406,2824	Y = 9103018,5970
PB - E02	53305 + 12,27m	X = 222415,6196 Y = 9103016,7080	A	X = 222414,5978	Y = 9103018,5433	A	X = 222414,5978	Y = 9103018,5433	
			B	X = 222417,6431	Y = 9103017,2720		B	X = 222417,6431	Y = 9103017,2720
			C	X = 222413,5962	Y = 9103015,1440		C	X = 222413,5962	Y = 9103015,1440
			D	X = 222416,6414	Y = 9103014,8727		D	X = 222416,6414	Y = 9103014,8727
PA - E02	53305 + 12,27m	X = 222416,6983 Y = 9103019,2819	A	X = 222415,6785	Y = 9103021,1272	A	X = 222415,6785	Y = 9103021,1272	
			B	X = 222418,7217	Y = 9103019,8559		B	X = 222418,7217	Y = 9103019,8559
			C	X = 222414,6748	Y = 9103018,7279		C	X = 222414,6748	Y = 9103018,7279
			D	X = 222417,7201	Y = 9103017,4565		D	X = 222417,7201	Y = 9103017,4565

DETALHE GÊNÉRICO

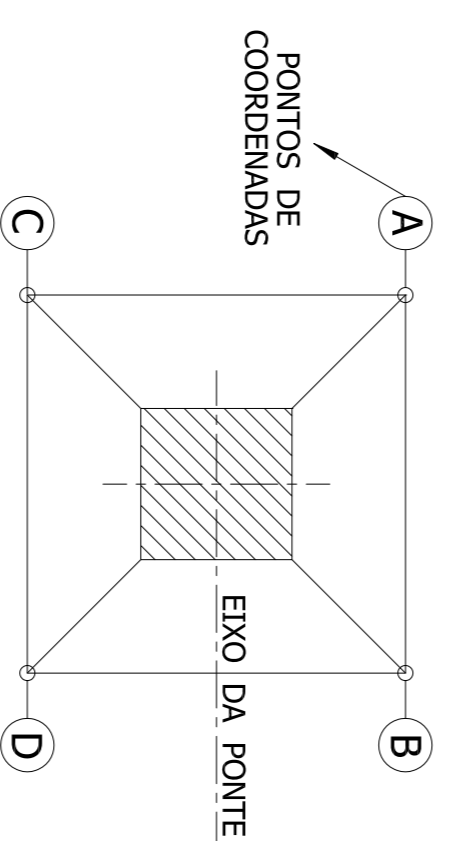

02		REVISÃO DO PROJETO EXECUTIVO	EMITENTE	VERIFICAÇÃO	APROVAÇÃO	CÓDIGO	DOCUMENTOS DE REFERÊNCIA	OBJETO	REVISÃO Nº
01		REVISÃO GERAL							
00		DISCRIMINAÇÃO							
02		REVISÃO DO PROJETO EXECUTIVO							
01		REVISÃO GERAL							
00		DISCRIMINAÇÃO							
02		REVISÃO DO PROJETO EXECUTIVO							
01		REVISÃO GERAL							
00		DISCRIMINAÇÃO							
02		REVISÃO DO PROJETO EXECUTIVO							
01		REVISÃO GERAL							
00		DISCRIMINAÇÃO							
02		REVISÃO DO PROJETO EXECUTIVO							
01		REVISÃO GERAL							
00		DISCRIMINAÇÃO							
02		REVISÃO DO PROJETO EXECUTIVO							
01		REVISÃO GERAL							
00		DISCRIMINAÇÃO							
02		REVISÃO DO PROJETO EXECUTIVO							
01		REVISÃO GERAL							
00		DISCRIMINAÇÃO							
02		REVISÃO DO PROJETO EXECUTIVO							
01		REVISÃO GERAL							
00		DISCRIMINAÇÃO							
02		REVISÃO DO PROJETO EXECUTIVO							
01		REVISÃO GERAL							
00		DISCRIMINAÇÃO							
02		REVISÃO DO PROJETO EXECUTIVO							
01		REVISÃO GERAL							
00		DISCRIMINAÇÃO							
02		REVISÃO DO PROJETO EXECUTIVO							
01		REVISÃO GERAL							
00		DISCRIMINAÇÃO							
02		REVISÃO DO PROJETO EXECUTIVO							
01		REVISÃO GERAL							
00		DISCRIMINAÇÃO							
02		REVISÃO DO PROJETO EXECUTIVO							
01		REVISÃO GERAL							
00		DISCRIMINAÇÃO							
02		REVISÃO DO PROJETO EXECUTIVO							
01		REVISÃO GERAL							
00		DISCRIMINAÇÃO							
02		REVISÃO DO PROJETO EXECUTIVO							
01		REVISÃO GERAL							
00		DISCRIMINAÇÃO							
02		REVISÃO DO PROJETO EXECUTIVO							
01		REVISÃO GERAL							
00		DISCRIMINAÇÃO							
02		REVISÃO DO PROJETO EXECUTIVO							
01		REVISÃO GERAL							
00		DISCRIMINAÇÃO							
02		REVISÃO DO PROJETO EXECUTIVO							
01		REVISÃO GERAL							
00		DISCRIMINAÇÃO							
02		REVISÃO DO PROJETO EXECUTIVO							
01		REVISÃO GERAL							
00		DISCRIMINAÇÃO							
02		REVISÃO DO PROJETO EXECUTIVO							
01		REVISÃO GERAL							
00		DISCRIMINAÇÃO							
02		REVISÃO DO PROJETO EXECUTIVO							
01		REVISÃO GERAL							
00		DISCRIMINAÇÃO							
02		REVISÃO DO PROJETO EXECUTIVO							
01		REVISÃO GERAL							
00		DISCRIMINAÇÃO							
02		REVISÃO DO PROJETO EXECUTIVO							
01		REVISÃO GERAL							
00		DISCRIMINAÇÃO							
02		REVISÃO DO PROJETO EXECUTIVO							
01		REVISÃO GERAL							
00		DISCRIMINAÇÃO							
02		REVISÃO DO PROJETO EXECUTIVO							
01		REVISÃO GERAL							
00		DISCRIMINAÇÃO							
02		REVISÃO DO PROJETO EXECUTIVO							
01		REVISÃO GERAL							
00		DISCRIMINAÇÃO							
02		REVISÃO DO PROJETO EXECUTIVO							
01		REVISÃO GERAL							
00		DISCRIMINAÇÃO							
02		REVISÃO DO PROJETO EXECUTIVO							
01		REVISÃO GERAL							
00		DISCRIMINAÇÃO							
02		REVISÃO DO PROJETO EXECUTIVO							
01		REVISÃO GERAL							
00		DISCRIMINAÇÃO							