

ELEVAÇÃO EM CORTE A-A

(P06, P24, P25, P26 E P27 = 22,80m)

ESCALA = 1:100

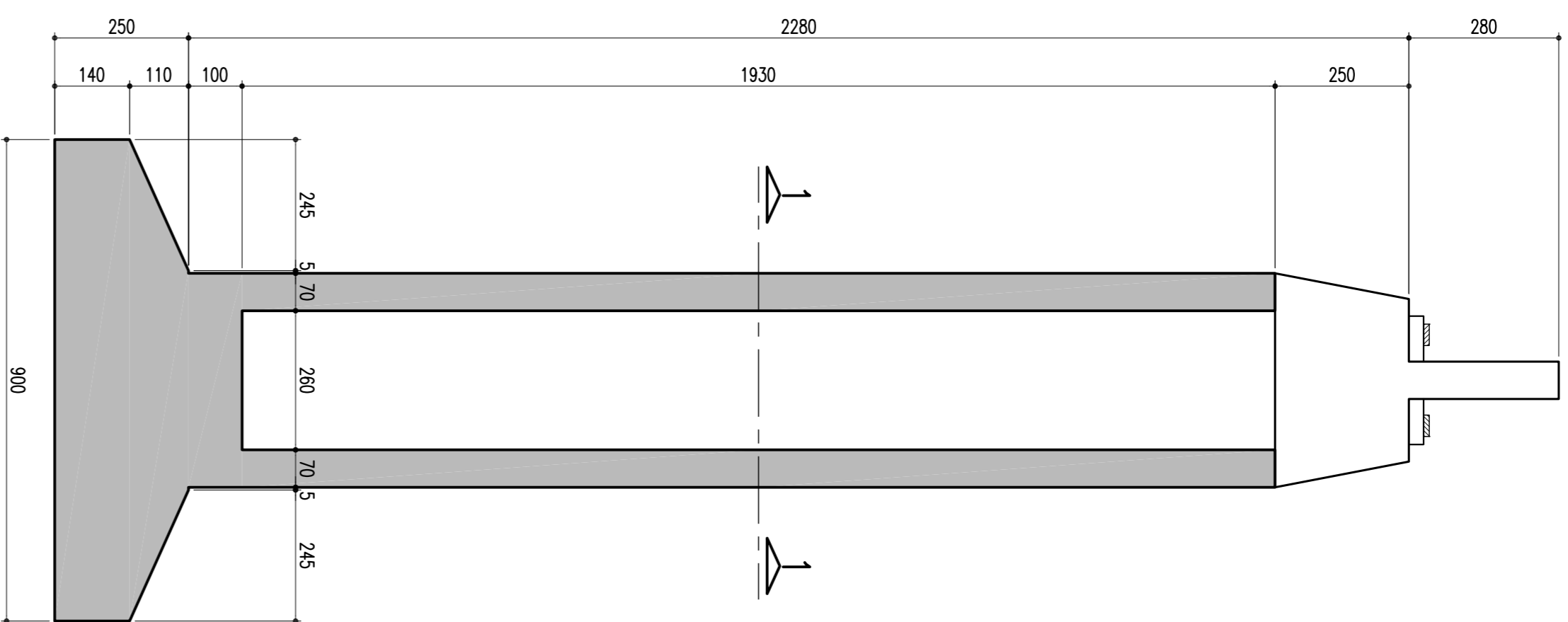

ELEVAÇÃO EM CORTE B-B

(P06, P24, P25, P26 E P27 = 22,80m)

ESCALA = 1:100

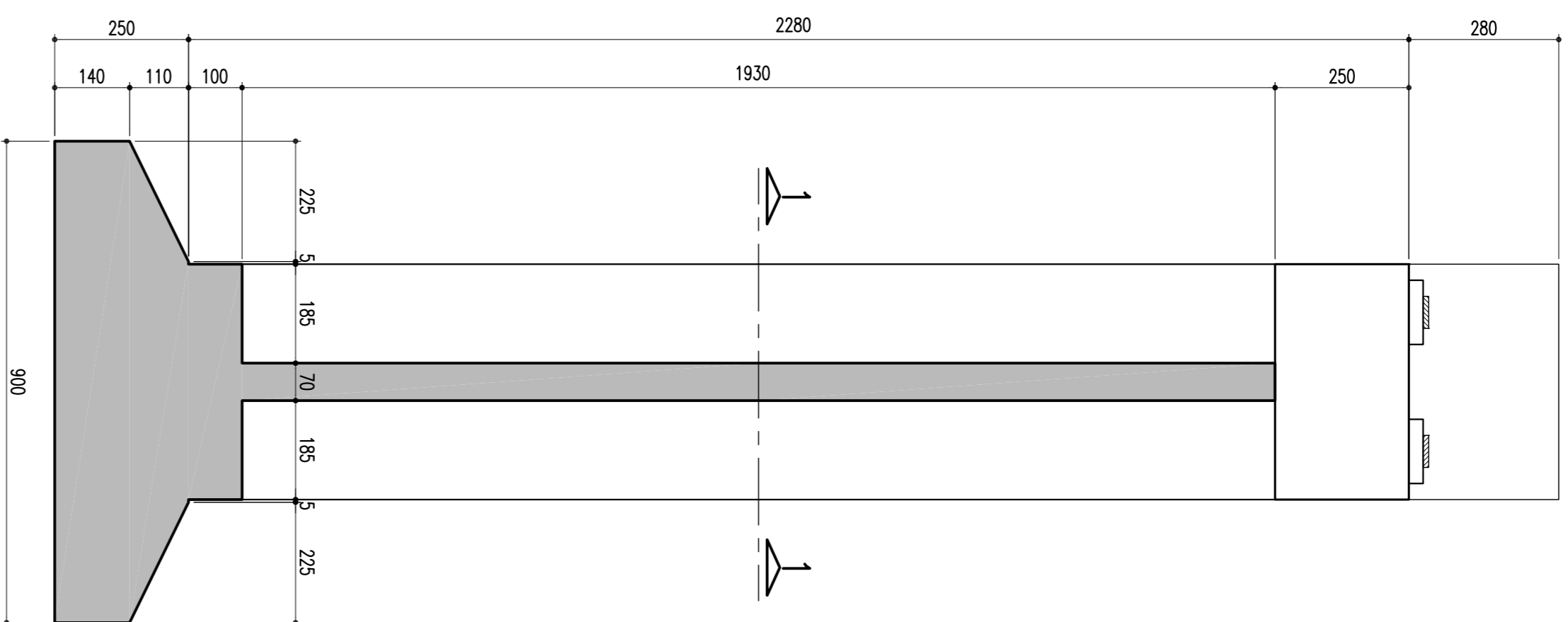

ELEVAÇÃO EM CORTE A-A

(P19, P20, P21, P22 E P23 = 23,85m)

ESCALA = 1:100

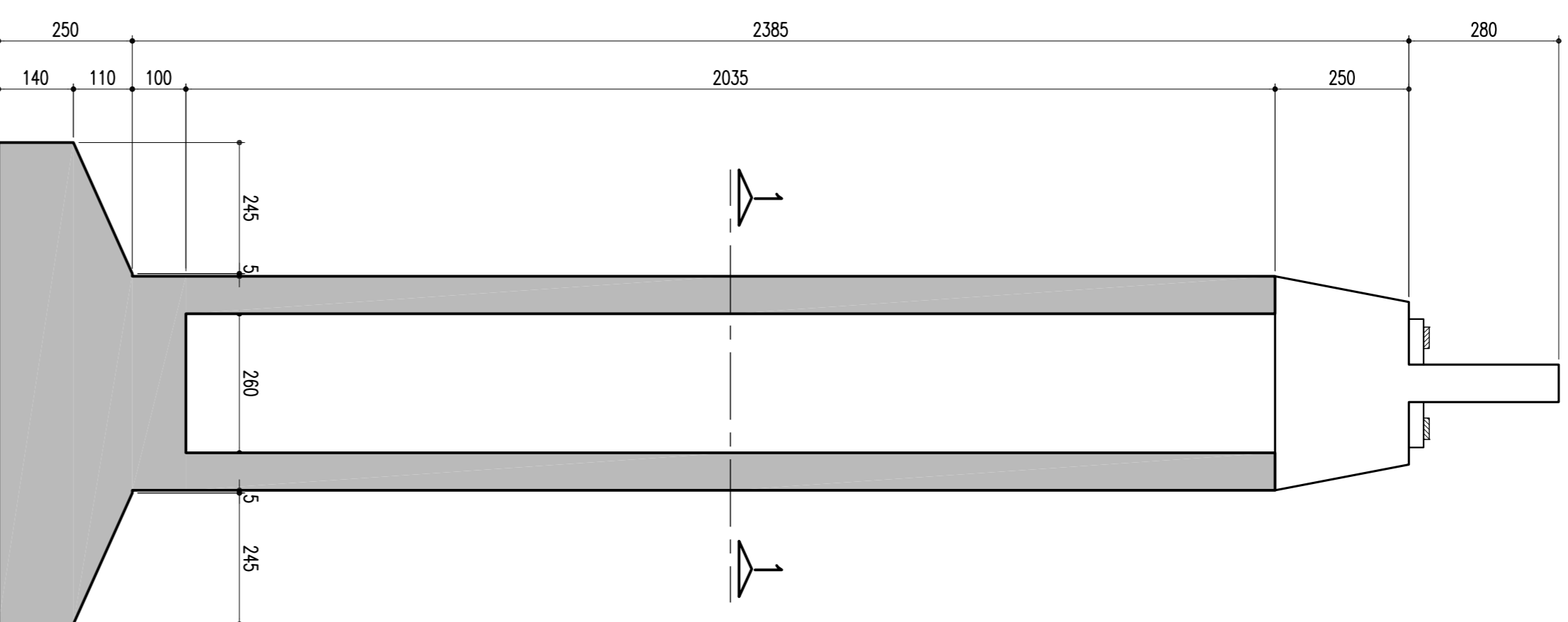

ELEVAÇÃO EM CORTE B-B

(P19, P20, P21, P22 E P23 = 23,85m)

ESCALA = 1:100

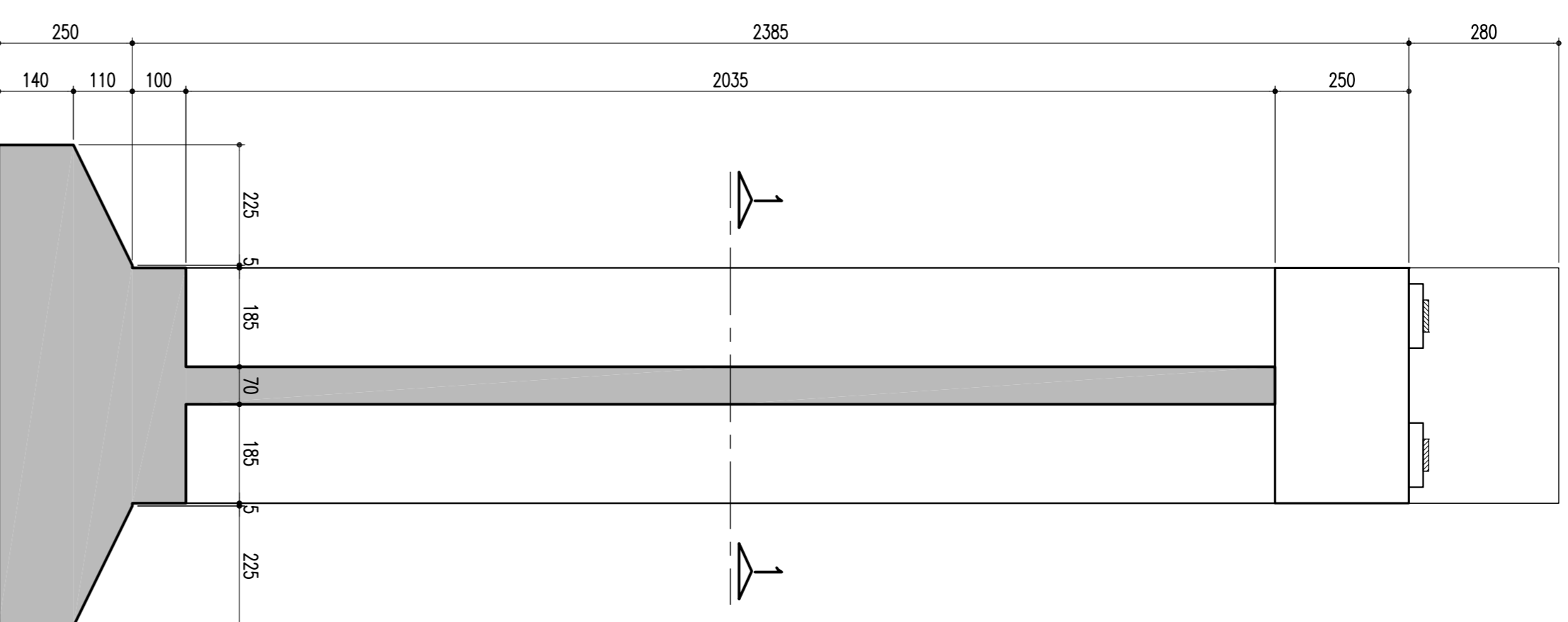

SAPATA-P06, P19, P20, P21, P22, P23, P24, P25, P26 E P27-900/900

ESCALA = 1:100

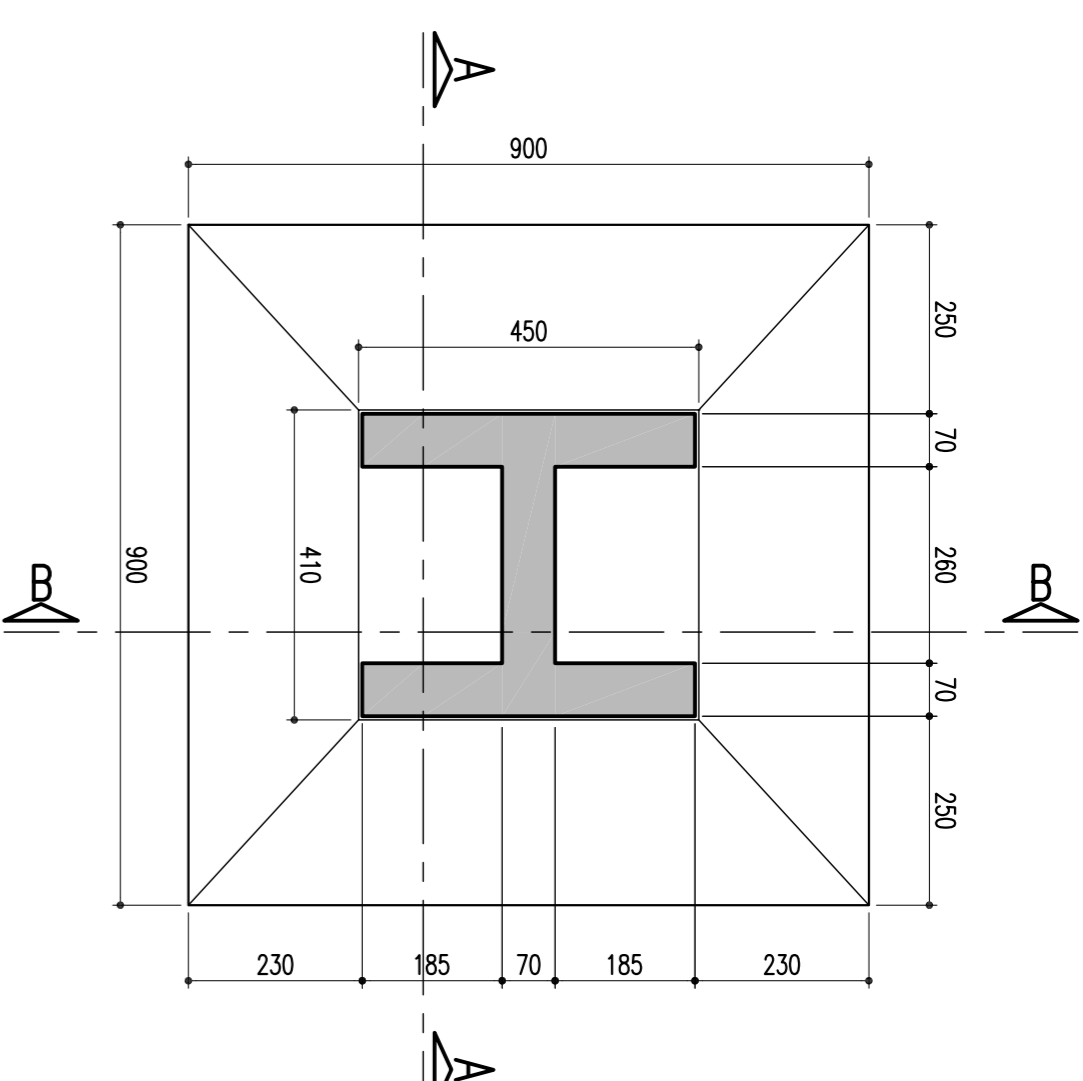

SEÇÃO 1-1

ESCALA = 1:50

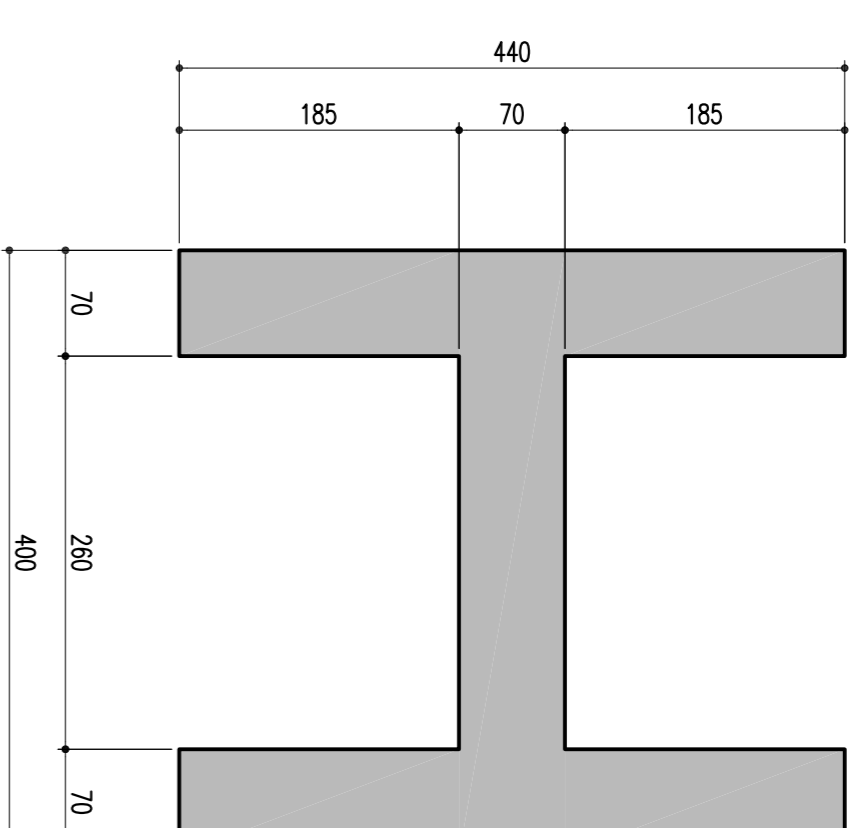

TRAVESSA - CORTE C-C

ESCALA = 1:50

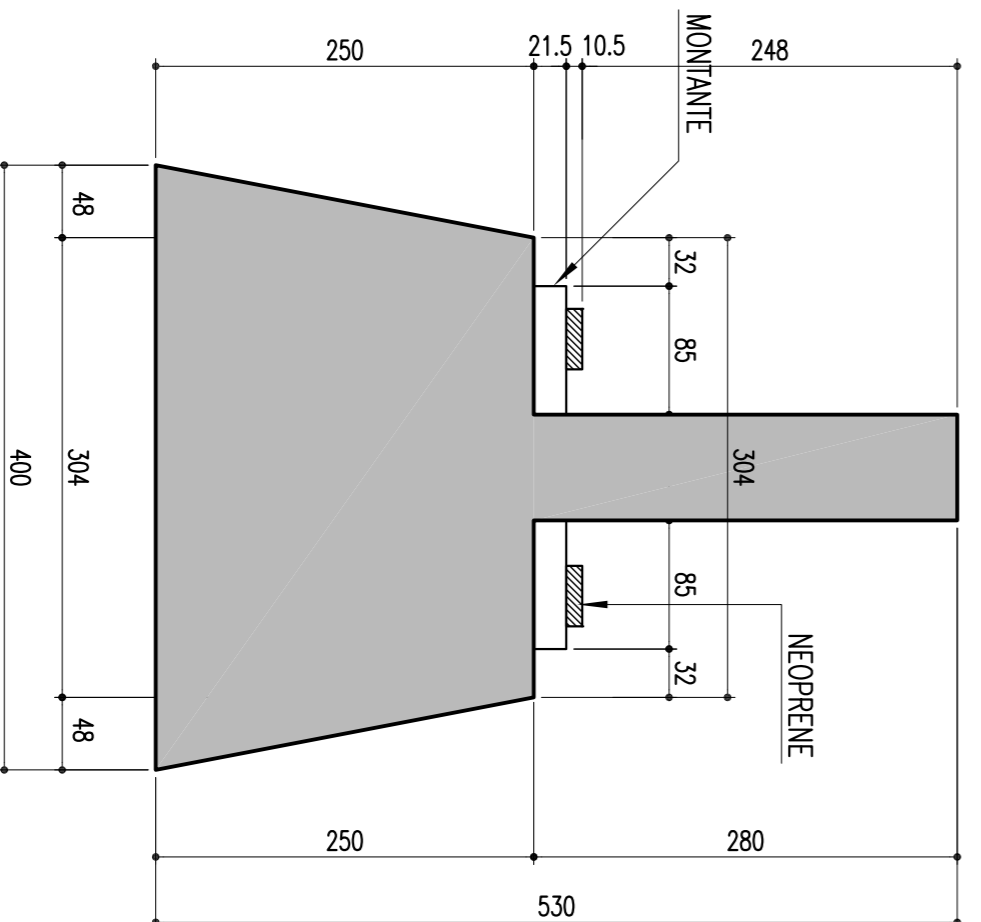

TRAVESSA - CORTE D-D

ESCALA = 1:50

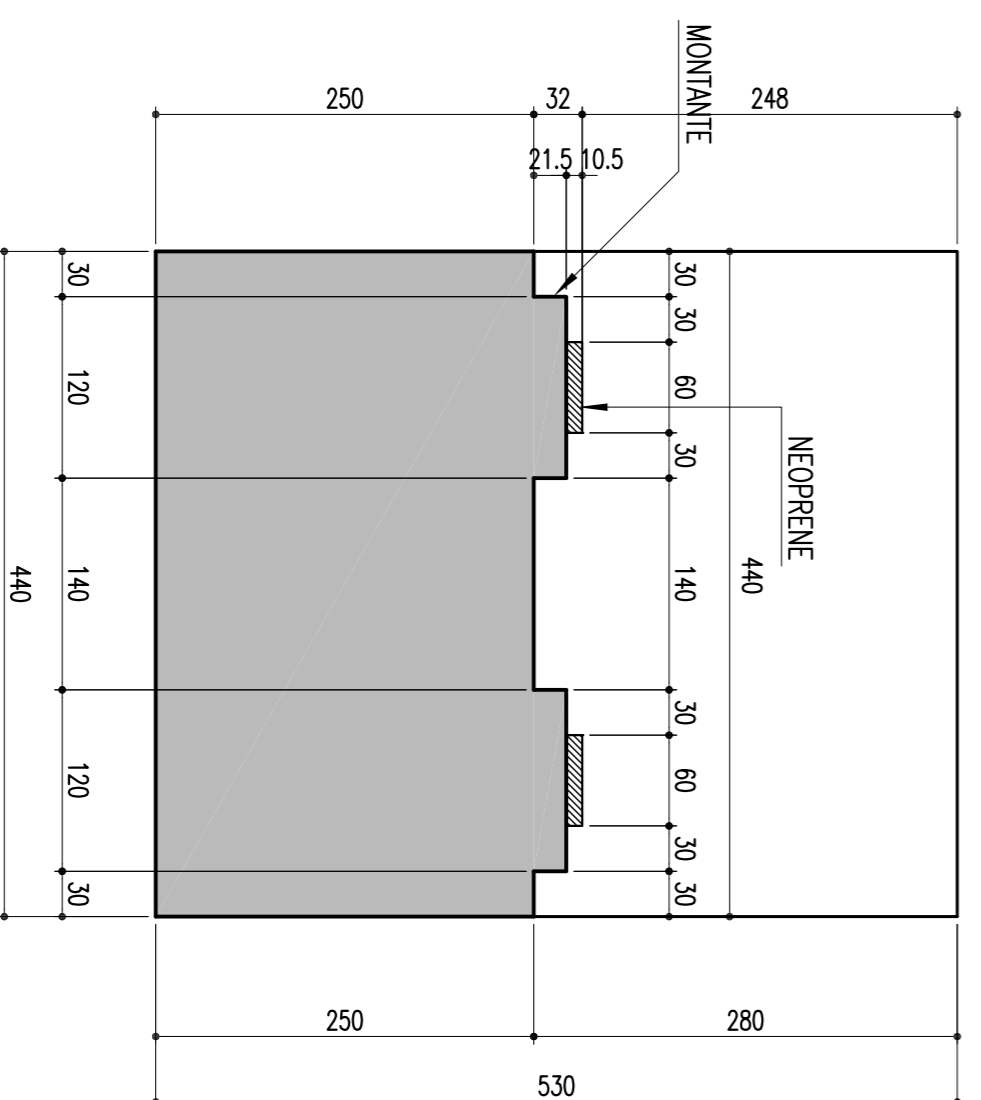

DETALHE: TRAVESSA E LOCAÇÃO DOS MONTANTES-85/120/21,5

ESCALA = 1:50

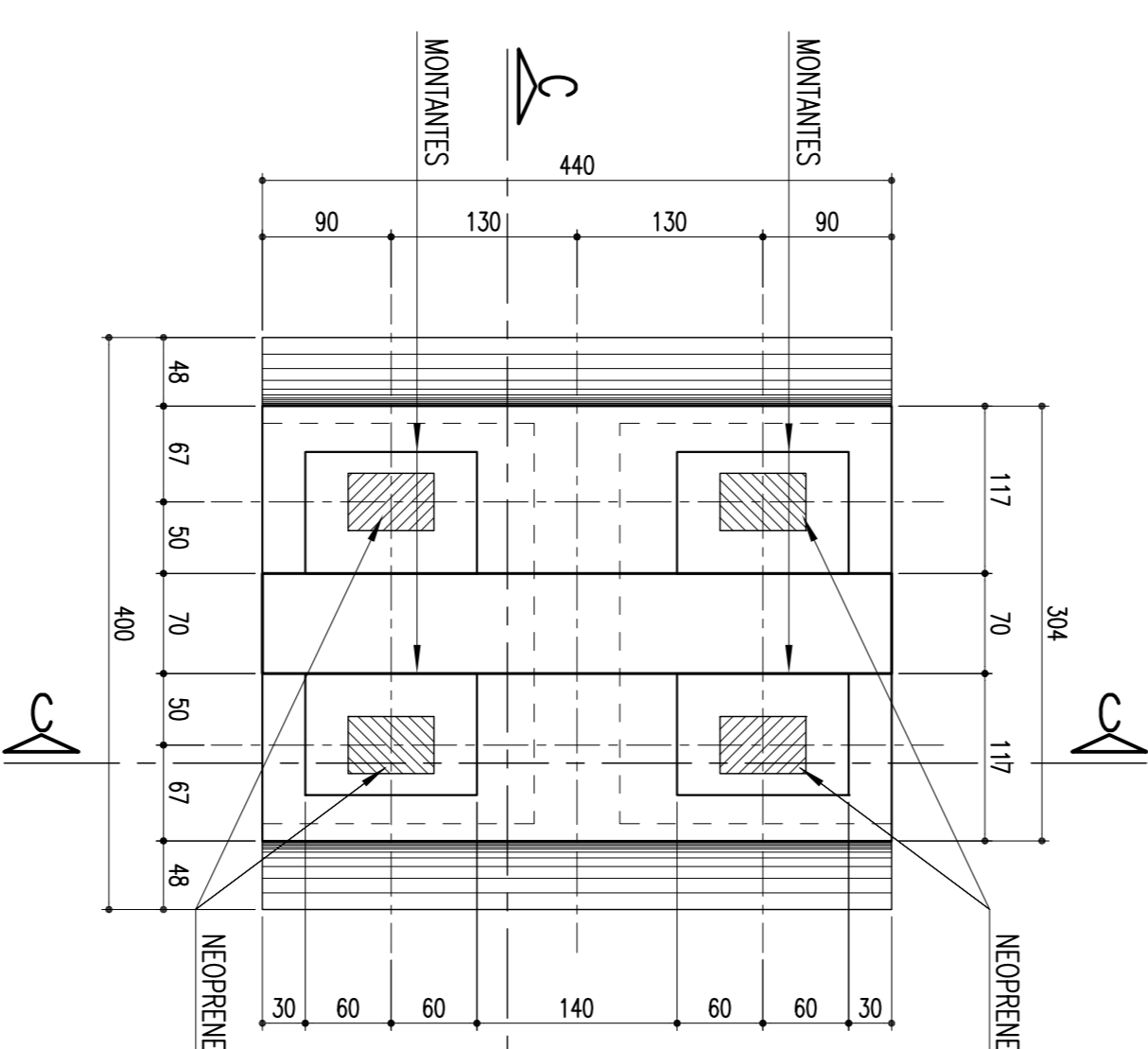

MONTANTES: 85/120/21,5 (4x)

ESCALA = 1:25

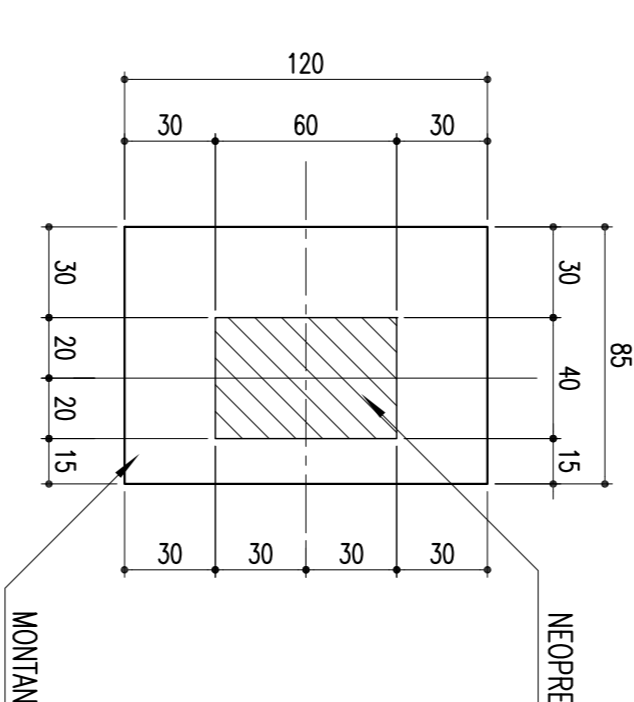

NOTAS
01 - Concreto Pilar e Sapata Fck: 25Mpa

REVISÃO DO PROJETO EXECUTIVO		EMITENTE		VERIFICAÇÃO		APROVAÇÃO		CÓDIGO		OBJETO		DOCUMENTOS DE REFERENCIA	
01	REVISÃO GERAL									FERROVIA - SAPATAS, PILARES E TRAVESSA		TR-388.00-PR-COR-2018	
02	DISCRIMINAÇÃO									P06, P19, P20, P21, P22, P23, P24, P25, P26 E P27		02	

CONVENIÊNCIAS		SÍMBOLOS		ESCALAS		INDICADORES	

CONVENIÊNCIAS		SÍMBOLOS		ESCALAS		INDICADORES	

CONVENIÊNCIAS		SÍMBOLOS		ESCALAS		INDICADORES	

CONVENIÊNCIAS		SÍMBOLOS		ESCALAS		INDICADORES	

CONVENIÊNCIAS		SÍMBOLOS		ESCALAS		INDICADORES	

CONVENIÊNCIAS		SÍMBOLOS		ESCALAS		INDICADORES	

CONVENIÊNCIAS		SÍMBOLOS		ESCALAS		INDICADORES	

CONVENIÊNCIAS		SÍMBOLOS		ESCALAS		INDICADORES	

CONVENIÊNCIAS		SÍMBOLOS		ESCALAS		INDICADORES	

CONVENIÊNCIAS		SÍMBOLOS		ESCALAS		INDICADORES	

CONVENIÊNCIAS		SÍMBOLOS		ESCALAS		INDICADORES	

CONVENIÊNCIAS		SÍMBOLOS		ESCALAS		INDICADORES	

CONVENIÊNCIAS		SÍMBOLOS		ESCALAS		INDICADORES	

CONVENIÊNCIAS		SÍMBOLOS		ESCALAS		INDICADORES	

CONVENIÊNCIAS		SÍMBOLOS		ESCALAS		INDICADORES	

CONVENIÊNCIAS		SÍMBOLOS		ESCALAS		INDICADORES	

CONVENIÊNCIAS		SÍMBOLOS		ESCALAS		INDICADORES	

CONVENIÊNCIAS		SÍMBOLOS		ESCALAS		INDICADORES	

CONVENIÊNCIAS		SÍMBOLOS		ESCALAS		INDICADORES	

CONVENIÊNCIAS		SÍMBOLOS		ESCALAS		INDICADORES	

CONVENIÊNCIAS		SÍMBOLOS		ESCALAS		INDICADORES	

CONVENIÊNCIAS		SÍMBOLOS		ESCALAS		INDICADORES	

CONVENIÊNCIAS		SÍMBOLOS		ESCALAS		INDICADORES	

CONVENIÊNCIAS		SÍMBOLOS		ESCALAS		INDICADORES	

CONVENIÊNCIAS		SÍMBOLOS		ESCALAS		INDICADORES	

CONVENIÊNCIAS		SÍMBOLOS		ESCALAS		INDICADORES	

CONVENIÊNCIAS		SÍMBOLOS		ESCALAS		INDICADORES	

CONVENIÊNCIAS		SÍMBOLOS		ESCALAS		INDICADORES	

CONVENIÊNCIAS		SÍMBOLOS		ESCALAS		INDICADORES	

CONVENIÊNCIAS		SÍMBOLOS		ESCALAS		INDICADORES	

CONVENIÊNCIAS		SÍMBOLOS		ESCALAS		INDICADORES	

CONVENIÊNCIAS		SÍMBOLOS		ESCALAS		INDICADORES	

CONVENIÊNCIAS		SÍMBOLOS		ESCALAS		INDICADORES	

CONVENIÊNCIAS		SÍMBOLOS		ESCALAS		INDICADORES	

CONVENIÊNCIAS		SÍMBOLOS		ESCALAS		INDICADORES	

CONVENIÊNCIAS		SÍMBOLOS		ESCALAS		INDICADORES	

CONVENIÊNCIAS		SÍMBOLOS		ESCALAS		INDICADORES	

CONVENIÊNCIAS		SÍMBOLOS		ESCALAS		INDICADORES	

CONVENIÊNCIAS		SÍMBOLOS		ESCALAS		INDICADORES	

CONVENIÊNCIAS		SÍMBOLOS		ESCALAS		INDICADORES	

CONVENIÊNCIAS		SÍMBOLOS		ESCALAS		INDICADORES	

CONVENIÊNCIAS		SÍMBOLOS		ESCALAS		INDICADORES	

CONVENIÊNCIAS		SÍMBOLOS		ESCALAS		INDICADORES	

CONVENIÊNCIAS		SÍMBOLOS		ESCALAS		INDICADORES	

CONVENIÊNCIAS		SÍMBOLOS		ESCALAS		INDICADORES	

CONVENIÊNCIAS		SÍMBOLOS		ESCALAS		INDICADORES	

CONVENIÊNCIAS		SÍMBOLOS		ESCALAS		INDICADORES	

CONVENIÊNCIAS		SÍMBOLOS		ESCALAS		INDICADORES	

CONVENIÊNCIAS		SÍMBOLOS		ESCALAS		INDICADORES	

CONVENIÊNCIAS		SÍMBOLOS		ESCALAS		INDICADORES	

CONVENIÊNCIAS		SÍMBOLOS		ESCALAS		INDICADORES	

CONVENIÊNCIAS		SÍMBOLOS		ESCALAS		INDICADORES	

CONVENIÊNCIAS		SÍMBOLOS		ESCALAS		INDICADORES	

CONVENIÊNCIAS		SÍMBOLOS		ESCALAS		INDICADORES	

CONVENIÊNCIAS		SÍMBOLOS		ESCALAS		INDICADORES	

CONVENIÊNCIAS		SÍMBOLOS		ESCALAS		INDICADORES	

CONVENIÊNCIAS		SÍMBOLOS		ESCALAS		INDICADORES	

CONVENIÊNCIAS		SÍMBOLOS		ESCALAS		INDICADORES	

CONVENIÊNCIAS		SÍMBOLOS		ESCALAS		INDICADORES	

CONVENIÊNCIAS		SÍMBOLOS		ESCALAS		INDICADORES	

CONVENIÊNCIAS		SÍMBOLOS		ESCALAS		INDICADORES	

CONVENIÊNCIAS		SÍMBOLOS		ESCALAS		INDICADORES	

CONVENIÊNCIAS		SÍMBOLOS		ESCALAS		INDICADORES	

CONVENIÊNCIAS		SÍMBOLOS		ESCALAS		INDICADORES	

CONVENIÊNCIAS		SÍMBOLOS		ESCALAS		INDICADORES	

CONVENIÊNCIAS		SÍMBOLOS		ESCALAS		INDICADORES	

CONVENIÊNCIAS		SÍMBOLOS		ESCALAS		INDICADORES	

CONVENIÊNCIAS		SÍMBOLOS		ESCALAS		INDICADORES	

CONVENIÊNCIAS		SÍMBOLOS		ESCALAS		INDICADORES	

CONVENIÊNCIAS		SÍMBOLOS		ESCALAS		INDICADORES	

CONVENIÊNCIAS		SÍMBOLOS		ESCALAS		INDICADORES	

CONVENIÊNCIAS		SÍMBOLOS		ESCALAS		INDICADORES	

CONVENIÊNCIAS		SÍMBOLOS		ESCALAS		INDICADORES	

CONVENIÊNCIAS		SÍMBOLOS		ESCALAS		INDICADORES	

CONVENIÊNCIAS		SÍMBOLOS		ESCALAS		INDICADORES	

CONVENIÊNCIAS		SÍMBOLOS		ESCALAS		INDICADORES	

CONVENIÊNCIAS		SÍMBOLOS		ESCALAS		INDICADORES	

CONVENIÊNCIAS		SÍMBOLOS		ESCALAS		INDICADORES	

CONVENIÊNCIAS		SÍMBOLOS		ESCALAS		INDICADORES	

CONVENIÊNCIAS		SÍMBOLOS		ESCALAS		INDICADORES	

CONVENIÊNCIAS		SÍMBOLOS		ESCALAS		INDICADORES	

CONVENIÊNCIAS		SÍMBOLOS		ESCALAS		INDICADORES	

CONVENIÊNCIAS		SÍMBOLOS		ESCALAS		INDICADORES	

CONVENIÊNCIAS		SÍMBOLOS		ESCALAS		INDICADORES	

CONVENIÊNCIAS		SÍMBOLOS		ESCALAS		INDICADORES	

CONVENIÊNCIAS		SÍMBOLOS		ESCALAS		INDICADORES	

CONVENIÊNCIAS		SÍMBOLOS		ESCALAS	
---------------	--	----------	--	---------	--