

LOCAÇÃO E SITUAÇÃO DA OBRA 01

QUADRO DE COORDENADAS

OBRA	PILARES	ESTACAS	COORDENADAS		PONTOS	BLOCOS	
			ESTE (X)	NORTE (Y)		ESTE (X)	NORTE (Y)
PA - E01	30023 + 2,35m	X = 757385,4513 Y = 91171239,4440	A	X = 757384,3105 Y = 91171240,8857	A	X = 757386,8930 Y = 91171240,5949	
			B	X = 757384,0097 Y = 91171238,3031		C	X = 757384,0097 Y = 91171238,3031
			C	X = 757385,5922 Y = 91171238,0024		D	X = 757385,5922 Y = 91171238,0024
			D	X = 757383,9885 Y = 91171238,1045		E	X = 757383,9885 Y = 91171238,1045
PB - E01	30023 + 2,35m	X = 757385,1274 Y = 91171236,6628	A	X = 757386,2893 Y = 91171238,2212	B	X = 757386,2893 Y = 91171238,2212	
			B	X = 757394,9377 Y = 91171240,2016		C	X = 757394,1838 Y = 91171238,7453
			C	X = 757394,1838 Y = 91171238,7453		D	X = 757393,6359 Y = 91171238,2241
			D	X = 757417,7712 Y = 91171239,0435		E	X = 757417,7712 Y = 91171239,0435
P-(C+D) E01	30023 + 13,88m	X = 757396,7569 Y = 91171236,7178	A	X = 757399,4076 Y = 91171239,6911	B	X = 757399,4076 Y = 91171239,6911	
			B	X = 757426,8305 Y = 91171238,1029		C	X = 757426,8305 Y = 91171238,1029
			C	X = 757426,8305 Y = 91171238,1029		D	X = 757425,7812 Y = 91171229,1522
			D	X = 757443,0956 Y = 91171237,6315		E	X = 757443,0956 Y = 91171237,6315
P1	30024 + 19,08m	X = 757421,7782 Y = 91171234,0979	A	X = 757442,2776 Y = 91171227,2637	B	X = 757442,2776 Y = 91171227,2637	
			B	X = 757442,2776 Y = 91171227,2637		C	X = 757442,2776 Y = 91171227,2637
			C	X = 757442,2776 Y = 91171227,2637		D	X = 757442,2776 Y = 91171227,2637
			D	X = 757442,2776 Y = 91171227,2637		E	X = 757442,2776 Y = 91171227,2637
P2	30026 + 5,06m	X = 757447,6711 Y = 91171232,0543	A	X = 757468,8908 Y = 91171238,1394	B	X = 757468,8908 Y = 91171238,1394	
			B	X = 757478,8770 Y = 91171235,6143		C	X = 757468,3447 Y = 91171225,7539
			C	X = 757468,3447 Y = 91171225,7539		D	X = 757478,3309 Y = 91171228,2287
			D	X = 757494,7167 Y = 91171238,3187		E	X = 757494,7167 Y = 91171238,3187
P3	30027 + 11,03m	X = 757473,6108 Y = 91171230,8840	A	X = 757504,7131 Y = 91171228,0356	B	X = 757504,7131 Y = 91171228,0356	
			B	X = 757504,4410 Y = 91171224,9223		C	X = 757504,4375 Y = 91171224,6573
			C	X = 757504,4375 Y = 91171224,6573		D	X = 757503,0527 Y = 91171234,4893
			D	X = 757503,0527 Y = 91171234,4893		E	X = 757503,0527 Y = 91171234,4893
P4	30028 + 17,01m	X = 757499,5771 Y = 91171229,9880	A	X = 757530,0503 Y = 91171225,4848	B	X = 757530,0503 Y = 91171225,4848	
			B	X = 757535,4130 Y = 91171234,7183		C	X = 757541,6099 Y = 91171228,5209
			C	X = 757541,6099 Y = 91171228,5209		D	X = 757535,0253 Y = 91171229,9214
			D	X = 757574,2012 Y = 91171234,9993		E	X = 757574,2012 Y = 91171234,9993
P-(C+D) E02	30032 + 14,21m	X = 757576,6896 Y = 91171231,8985	A	X = 757576,6896 Y = 91171231,8985	B	X = 757576,6896 Y = 91171231,8985	
			B	X = 757576,6896 Y = 91171231,8985		C	X = 757576,6896 Y = 91171231,8985
			C	X = 757576,6896 Y = 91171231,8985		D	X = 757576,6896 Y = 91171231,8985
			D	X = 757576,6896 Y = 91171231,8985		E	X = 757576,6896 Y = 91171231,8985
PB - E02	30033 + 5,74m	X = 757588,2985 Y = 91171231,2218	A	X = 757588,2985 Y = 91171231,2218	B	X = 757588,2985 Y = 91171231,2218	
			B	X = 757588,2985 Y = 91171231,2218		C	X = 757588,2985 Y = 91171231,2218
			C	X = 757588,2985 Y = 91171231,2218		D	X = 757588,2985 Y = 91171231,2218
			D	X = 757588,2985 Y = 91171231,2218		E	X = 757588,2985 Y = 91171231,2218
PA - E02	30033 + 5,74m	X = 757588,1248 Y = 91171234,0164	A	X = 757588,7462 Y = 91171235,2327	B	X = 757588,7462 Y = 91171235,2327	
			B	X = 757589,3411 Y = 91171235,3950		C	X = 757589,3411 Y = 91171232,6379
			C	X = 757589,3411 Y = 91171232,6379		D	X = 757589,5034 Y = 91171232,8000
			D	X = 757589,5034 Y = 91171232,8000		E	X = 757589,5034 Y = 91171232,8000

DETALHE GENÉRICO

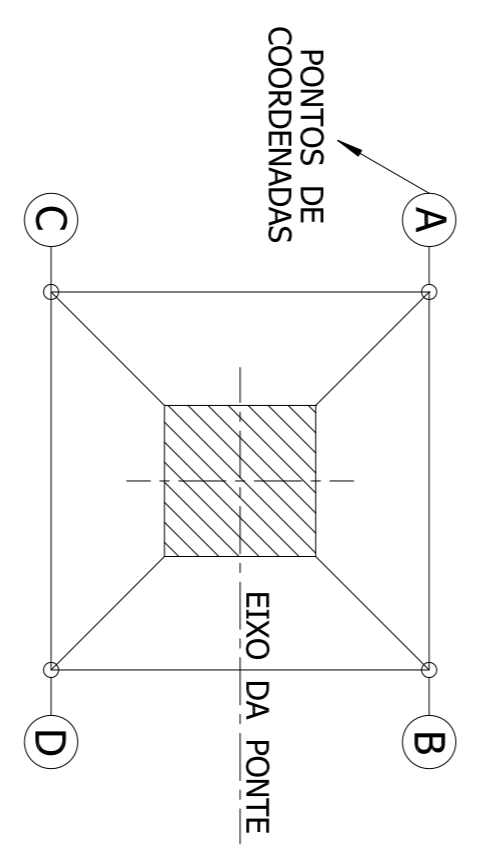

02	REVISÃO DO PROJETO EXECUTIVO	EMITENTE	VERIFICAÇÃO	APROVAÇÃO	CÓDIGO	OBJETO	REVISÃO Nº
01	REVISÃO GERAL						
	DISCRIMINAÇÃO						
	REVISORES						
<p>CONVENÇÕES</p> <p>ESTR. TÓRUL. E PROPRIEDADE DA CNR COMANHIA FERROVIÁRIA DO NORDESTE E SEU CONTEÚDO NÃO PODE SER COPIADO OU REPRODUZIDO SEM A PERMISSÃO OU APROVAÇÃO DESTE DOCUMENTO EM SEU ATRIBUÍDA DE SUA RESPONSABILIDADE SOBRE O MESMO.</p> <p>APROVAÇÃO</p> <p>LINHA: FERROVIA NOVA TRANSNORDESTINA TRECHO: ELSEU MARTINS/PI - TRINDADE/PE SUBTRECHO: LOTE 03 - OBRA 01 OBJETO: PROJETO EXECUTIVO</p> <p>ESCALA: 1:300</p> <p>QUADRO DE COORDENADAS</p> <p>DESENHO Nº: TR-388.006-PR-COM-31030</p>							
02	REVISÃO DO PROJETO EXECUTIVO	EMITENTE	VERIFICAÇÃO	APROVAÇÃO	CÓDIGO	OBJETO	REVISÃO Nº
01	REVISÃO GERAL						
	DISCRIMINAÇÃO						
	REVISORES						
<p>CONVENÇÕES</p> <p>ESTR. TÓRUL. E PROPRIEDADE DA CNR COMANHIA FERROVIÁRIA DO NORDESTE E SEU CONTEÚDO NÃO PODE SER COPIADO OU REPRODUZIDO SEM A PERMISSÃO OU APROVAÇÃO DESTE DOCUMENTO EM SEU ATRIBUÍDA DE SUA RESPONSABILIDADE SOBRE O MESMO.</p> <p>APROVAÇÃO</p> <p>LINHA: FERROVIA NOVA TRANSNORDESTINA TRECHO: ELSEU MARTINS/PI - TRINDADE/PE SUBTRECHO: LOTE 03 - OBRA 01 OBJETO: PROJETO EXECUTIVO</p> <p>ESCALA: 1:300</p> <p>QUADRO DE COORDENADAS</p> <p>DESENHO Nº: TR-388.006-PR-COM-31030</p>							