

ARMAÇÃO DAS SAPATAS
1000/1040 – P14 E P27
ESCALA – 1:75 (FERRAGEM INFERIOR)

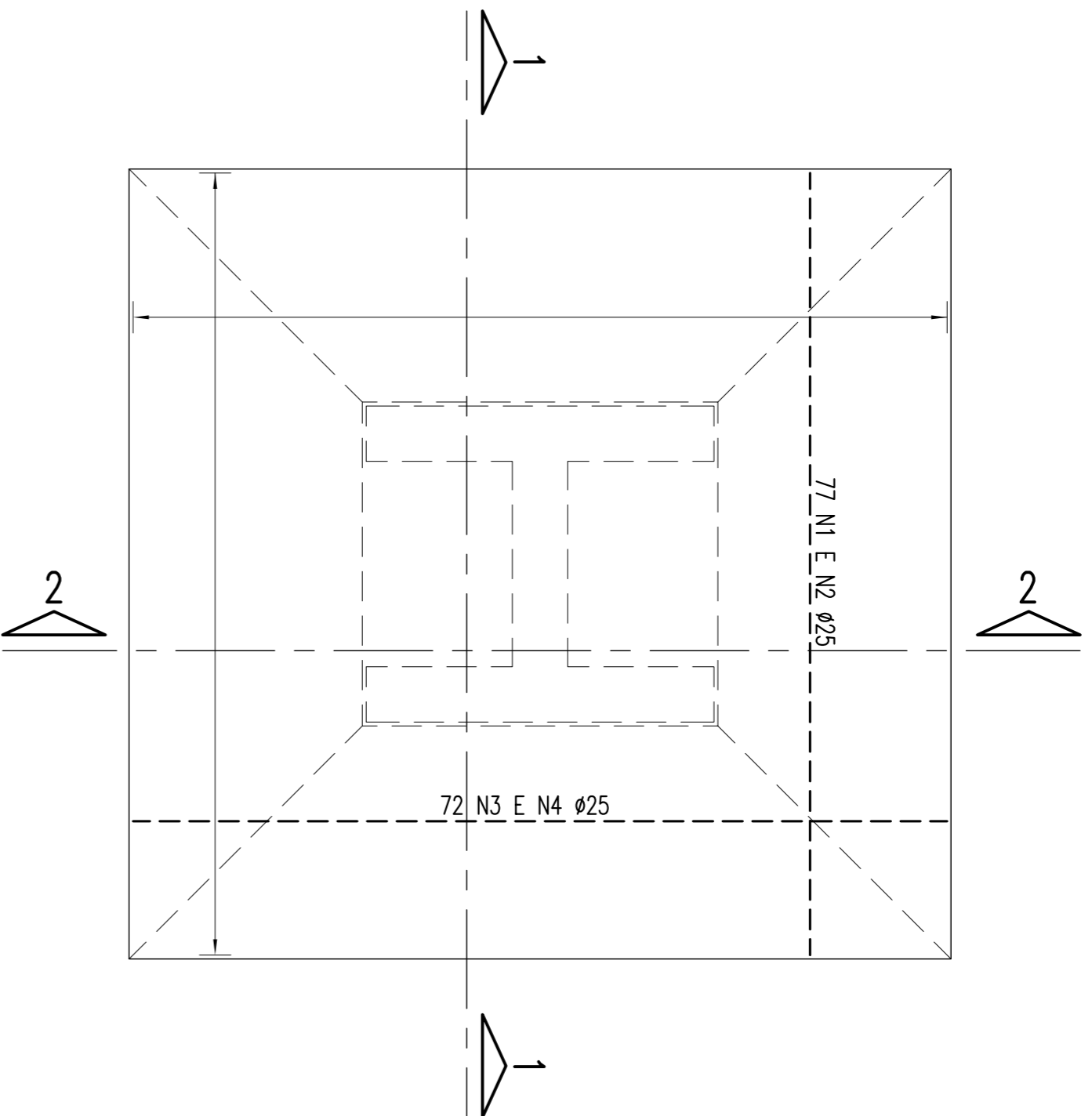

SEÇÃO 1-1
ESCALA – 1:75

(OBS: NÃO HÁ TRASPASSES EM N4 E N5)

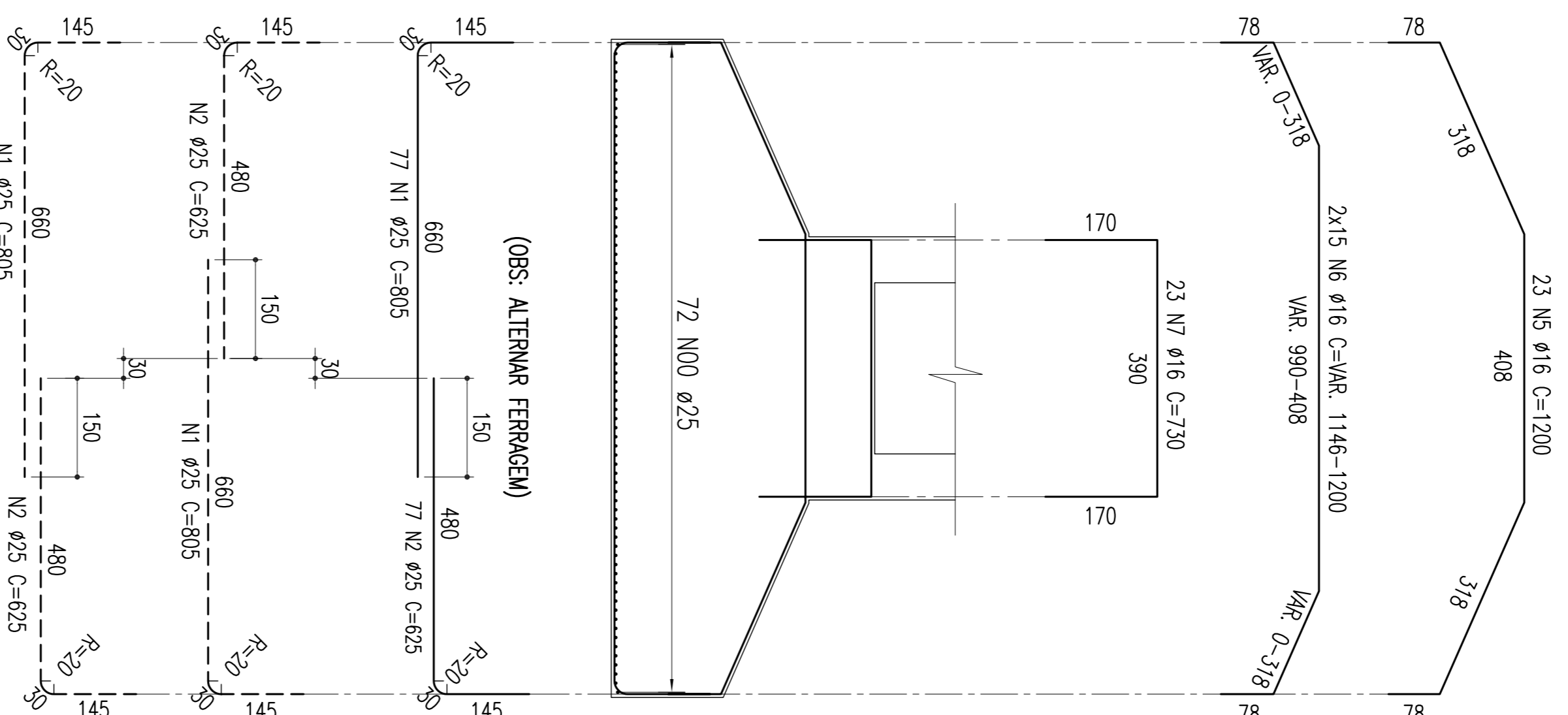

SEÇÃO 2-2
ESCALA – 1:75

(OBS: ALTERNAR FERRAGEM)

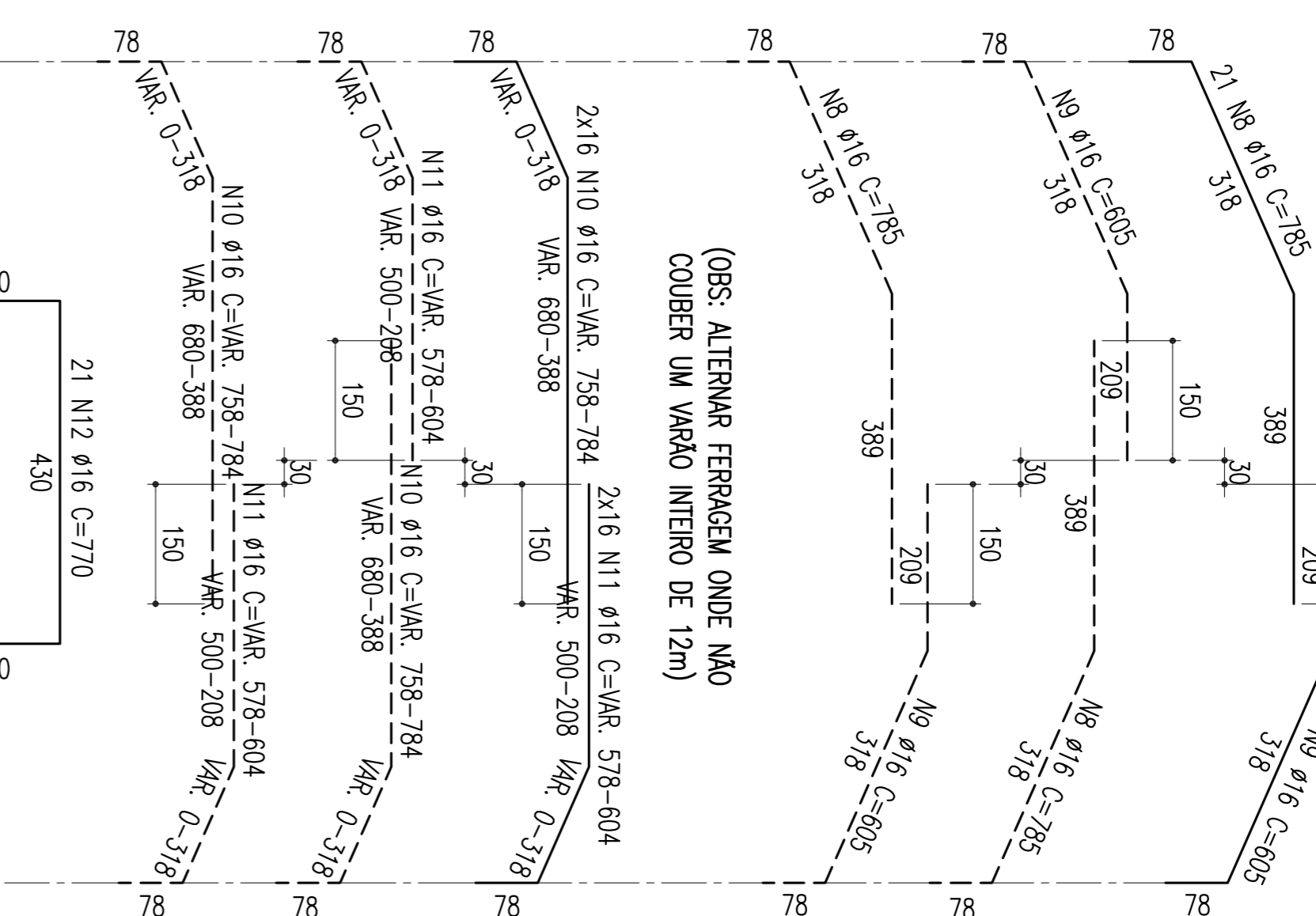

ARMAÇÃO DAS SAPATAS
1000/1040 – P14 E P27
ESCALA – 1:75 (FERRAGEM SUPERIOR)

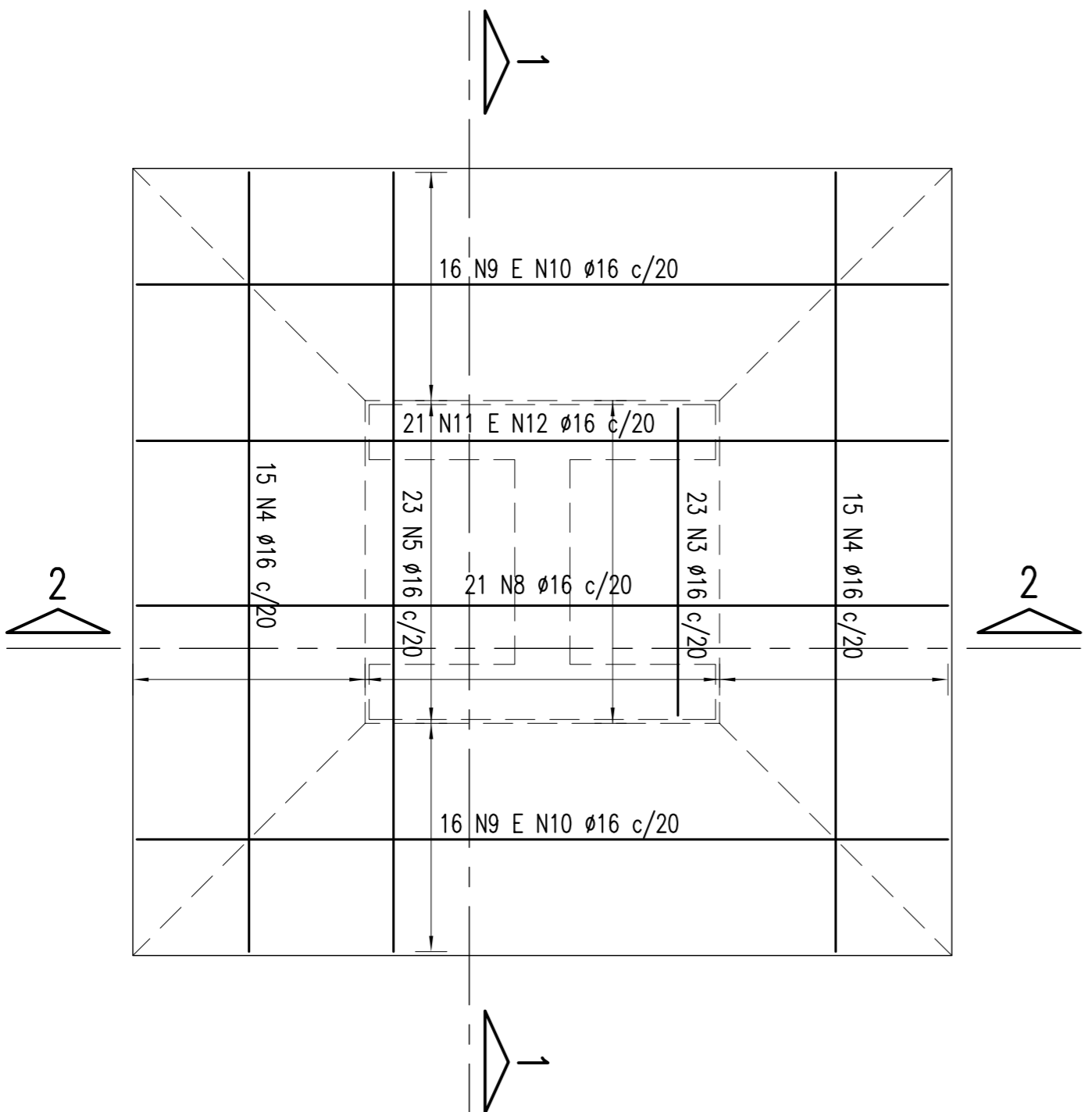

NOTAS:
Sopda: Fck=25Mpa

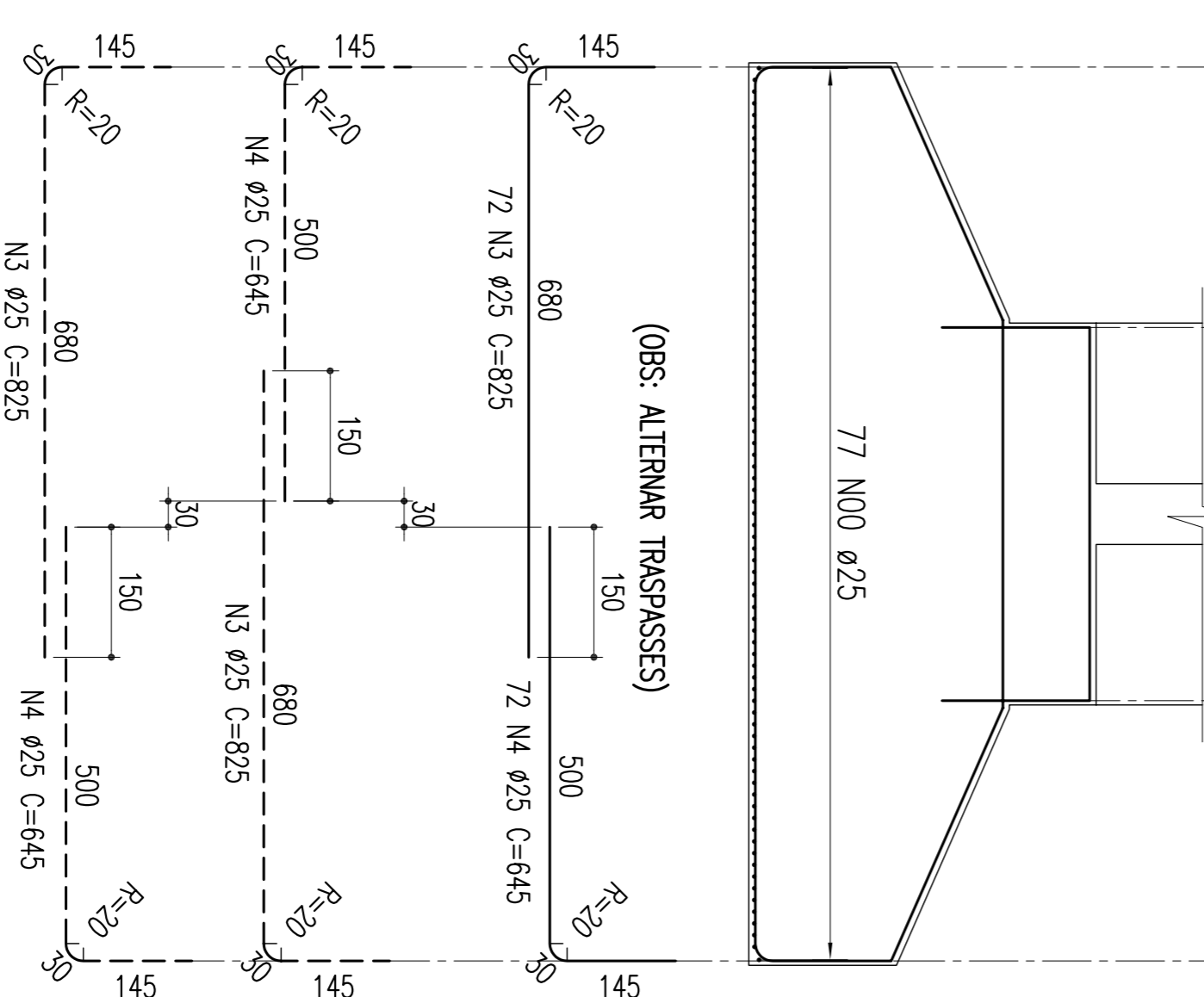

TABELA DE FERROS				
TIPO	POS.	BIT.	QUANT.	CUMC.
			(M)	(M)
ARM. SAPATA: P14 E P27 (2X)			77	805
CA-90A	1	25		61985
CA-90A	2	25	77	48125
CA-90A	3	25	72	59400
CA-90A	4	25	72	645
CA-90A	5	25	23	2760
CA-90A	6	16	30	35190
CA-90A	7	16	20	16790
CA-90A	8	16	21	785
CA-90A	9	16	21	12705
CA-90A	10	16	32	28800
CA-90A	11	16	32	19040
CA-90A	12	16	21	16170
RESUMO DO AÇO				
(PARA SAPATAS P14 E P27)				
PESO CA-50A Ø 25			4319,00 m	17276,00kg
PESO CA-50A Ø 16			3375,60 m	5400,56kg
PESO SUB-TOTAL CA-50A				22676,56kg
PESO TOTAL (PARA SAPATAS) = 22676,56kg				

CONVENIÊNCIAS									
CONTRA	PROJ.	COMPROVAÇÃO	VERIFICADO	PROVA	DATA	SIGNAT.	PROVA	DATA	SIGNAT.
PROVA	PROVA	PROVA	PROVA	PROVA	PROVA	PROVA	PROVA	PROVA	PROVA
VERIFICADO	VERIFICADO	VERIFICADO	VERIFICADO	VERIFICADO	VERIFICADO	VERIFICADO	VERIFICADO	VERIFICADO	VERIFICADO
PROVA	PROVA	PROVA	PROVA	PROVA	PROVA	PROVA	PROVA	PROVA	PROVA
VERIFICADO	VERIFICADO	VERIFICADO	VERIFICADO	VERIFICADO	VERIFICADO	VERIFICADO	VERIFICADO	VERIFICADO	VERIFICADO
PROVA	PROVA	PROVA	PROVA	PROVA	PROVA	PROVA	PROVA	PROVA	PROVA
VERIFICADO	VERIFICADO	VERIFICADO	VERIFICADO	VERIFICADO	VERIFICADO	VERIFICADO	VERIFICADO	VERIFICADO	VERIFICADO
PROVA	PROVA	PROVA	PROVA	PROVA	PROVA	PROVA	PROVA	PROVA	PROVA
VERIFICADO	VERIFICADO	VERIFICADO	VERIFICADO	VERIFICADO	VERIFICADO	VERIFICADO	VERIFICADO	VERIFICADO	VERIFICADO
PROVA	PROVA	PROVA	PROVA	PROVA	PROVA	PROVA	PROVA	PROVA	PROVA
VERIFICADO	VERIFICADO	VERIFICADO	VERIFICADO	VERIFICADO	VERIFICADO	VERIFICADO	VERIFICADO	VERIFICADO	VERIFICADO
PROVA	PROVA	PROVA	PROVA	PROVA	PROVA	PROVA	PROVA	PROVA	PROVA
VERIFICADO	VERIFICADO	VERIFICADO	VERIFICADO	VERIFICADO	VERIFICADO	VERIFICADO	VERIFICADO	VERIFICADO	VERIFICADO
PROVA	PROVA	PROVA	PROVA	PROVA	PROVA	PROVA	PROVA	PROVA	PROVA
VERIFICADO	VERIFICADO	VERIFICADO	VERIFICADO	VERIFICADO	VERIFICADO	VERIFICADO	VERIFICADO	VERIFICADO	VERIFICADO
PROVA	PROVA	PROVA	PROVA	PROVA	PROVA	PROVA	PROVA	PROVA	PROVA
VERIFICADO	VERIFICADO	VERIFICADO	VERIFICADO	VERIFICADO	VERIFICADO	VERIFICADO	VERIFICADO	VERIFICADO	VERIFICADO
PROVA	PROVA	PROVA	PROVA	PROVA	PROVA	PROVA	PROVA	PROVA	PROVA
VERIFICADO	VERIFICADO	VERIFICADO	VERIFICADO	VERIFICADO	VERIFICADO	VERIFICADO	VERIFICADO	VERIFICADO	VERIFICADO