

ARMAÇÃO DO PILAR (P03 - 8,65m) - CORTE AA
ESCALA = 1/75

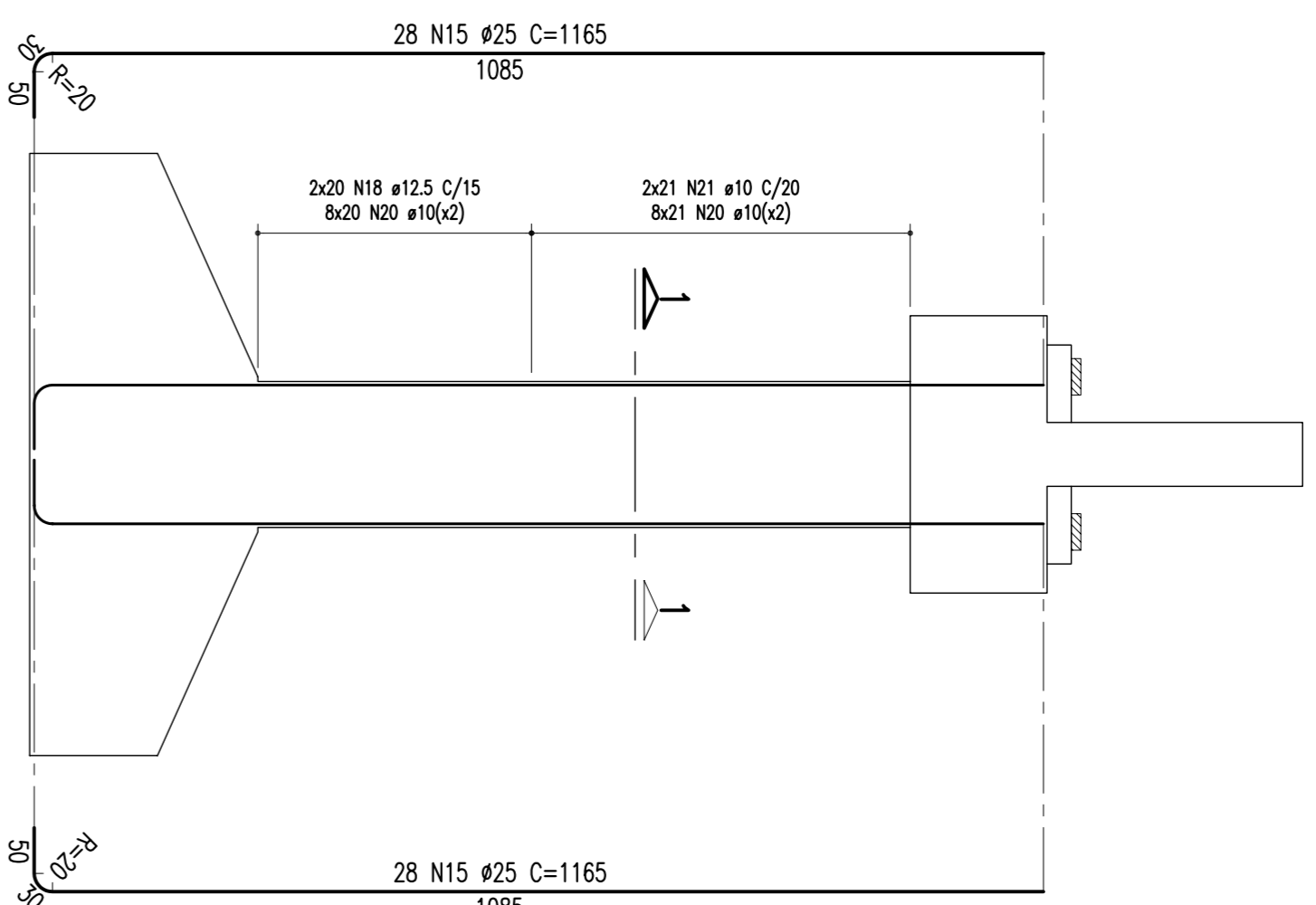

ARMAÇÃO DO PILAR (P03 - 8,65m) - CORTE BB
ESCALA = 1/75

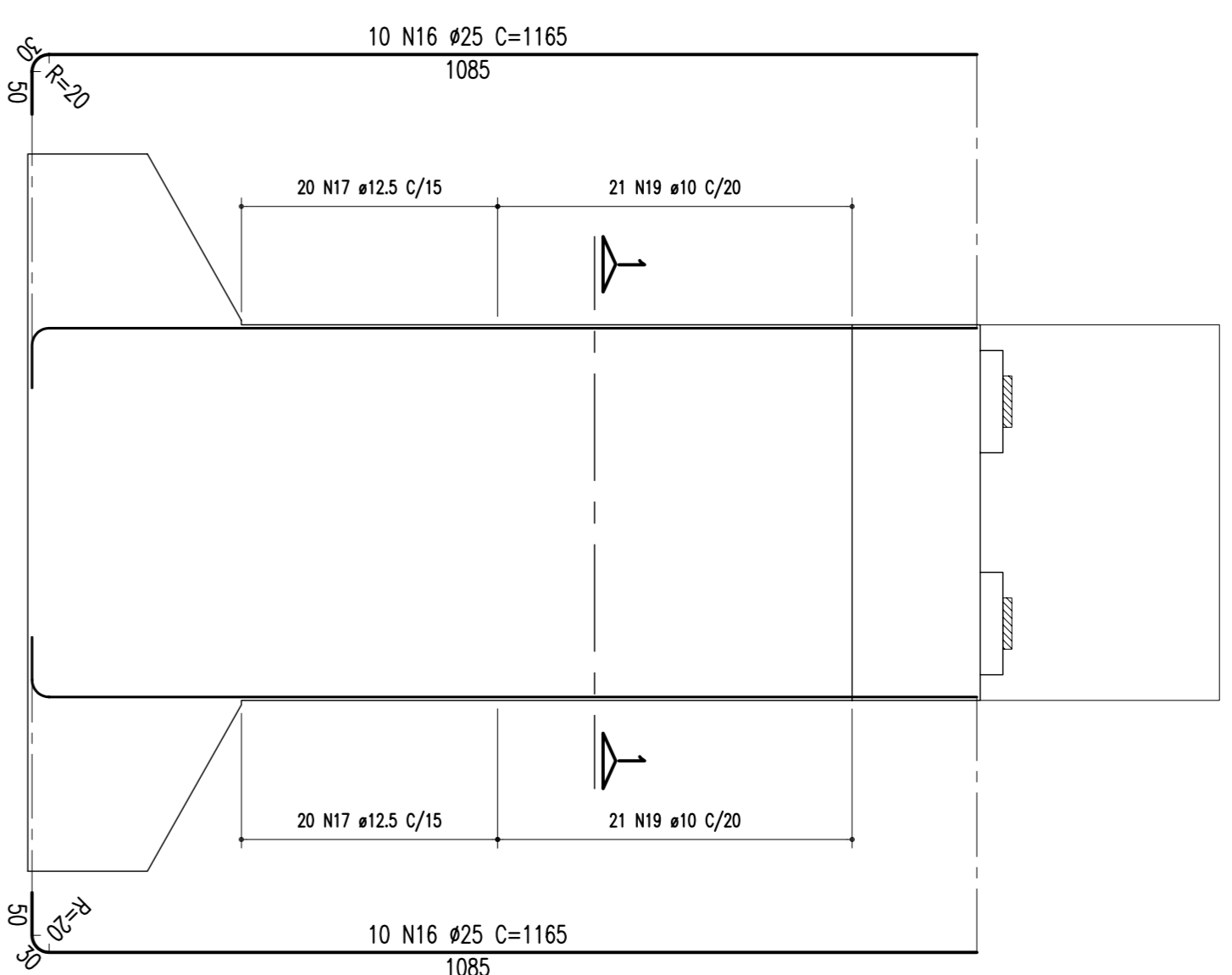

ARMAÇÃO DA SAPATA 660/840 - P03
ESCALA = 1/75 (FERRAGEM SUPERIOR)

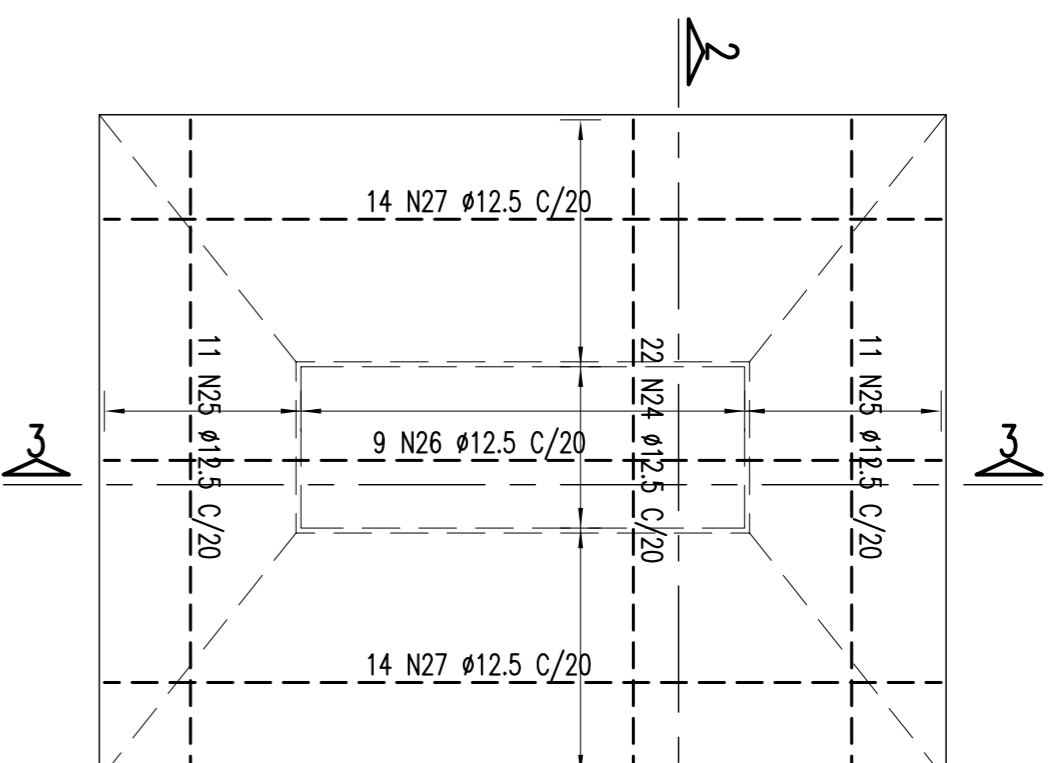

ARMAÇÃO DA SAPATA 660/840 - P03
ESCALA = 1/75 (FERRAGEM INFERIOR)

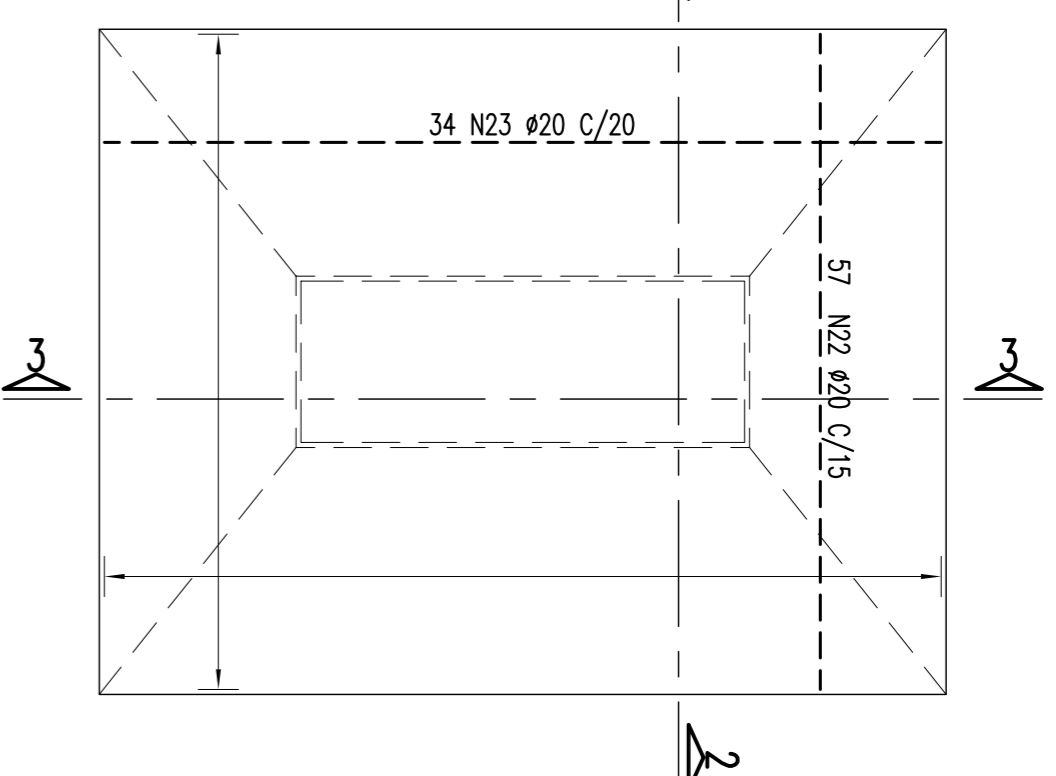

SEÇÃO 2-2
ESCALA = 1/75

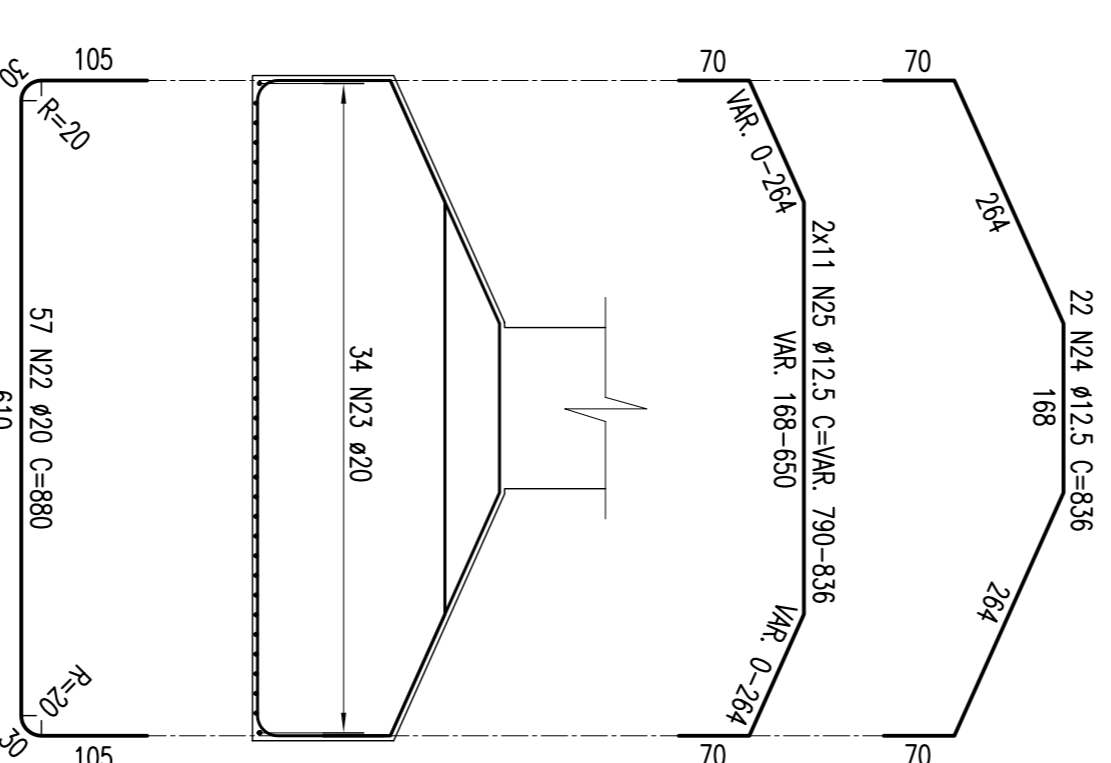

SEÇÃO 3-3
ESCALA = 1/75

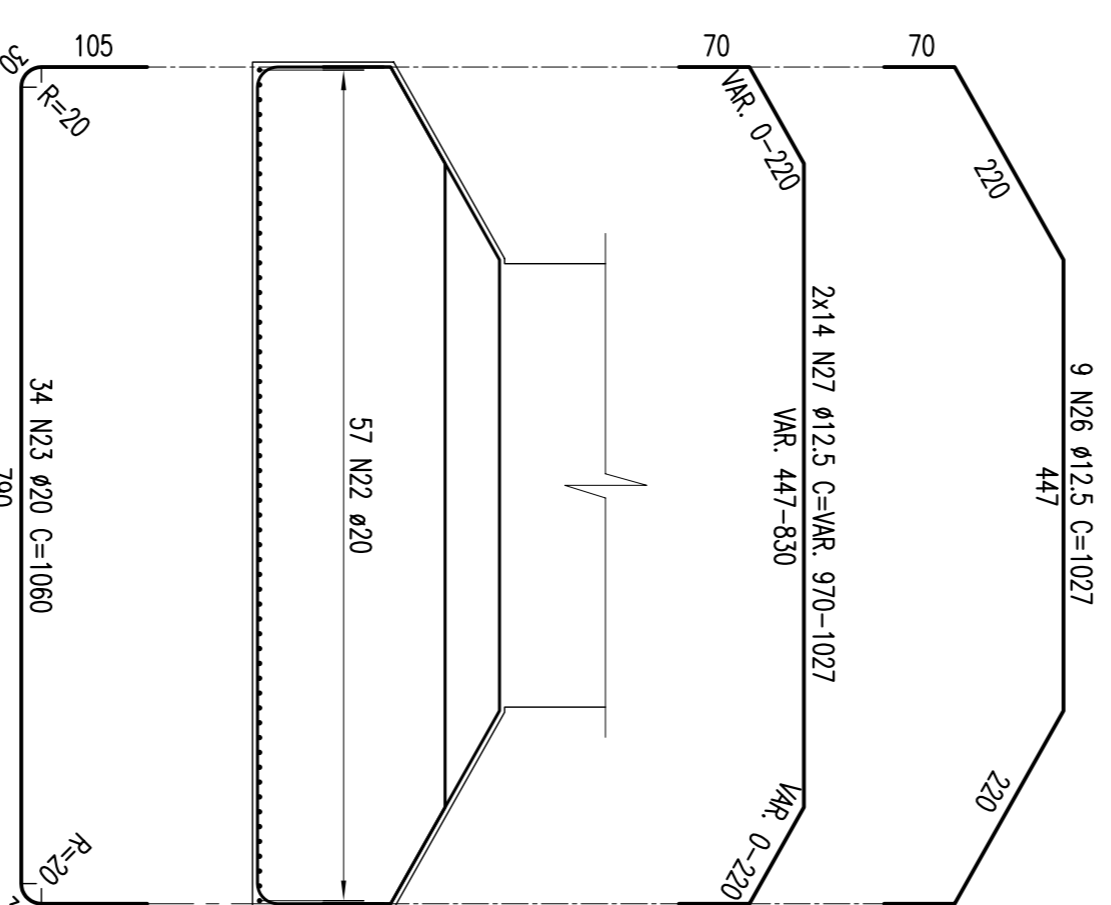

SEÇÃO 1-1
ESCALA = 1/75

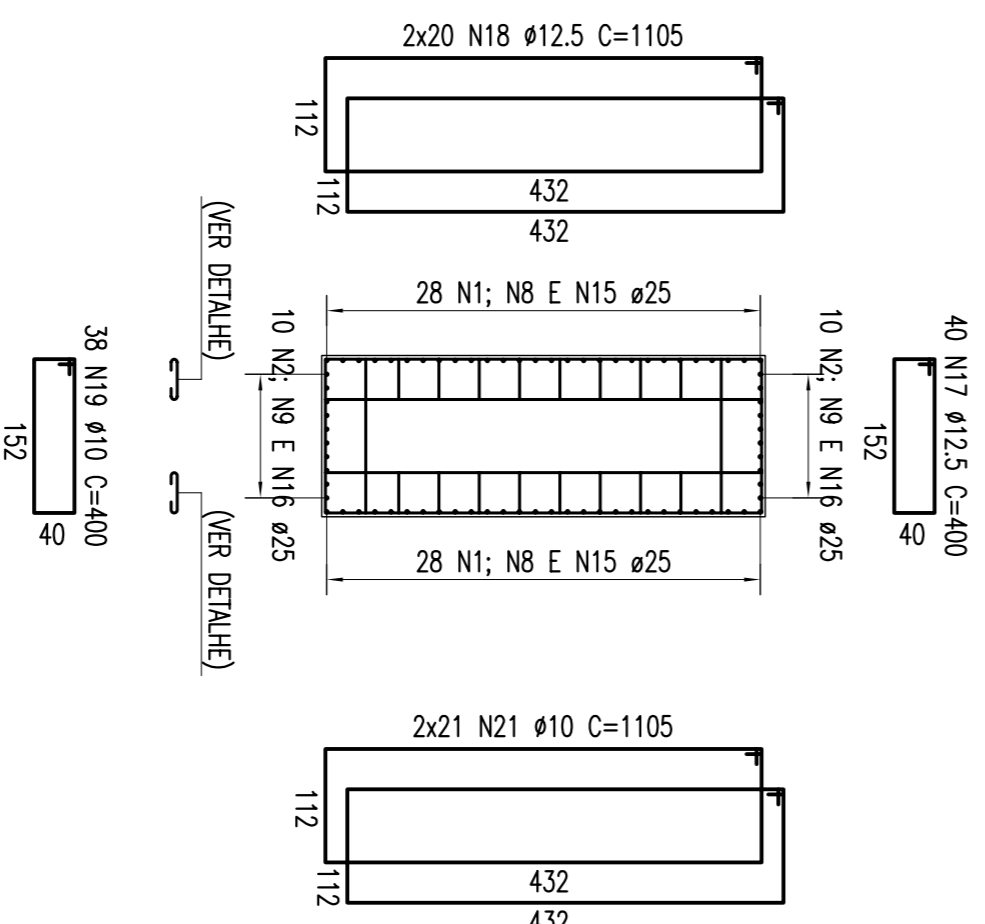

DETALHE DO AÇOUQUEIRO
ESCALA = 1/10

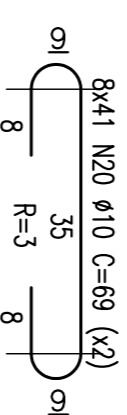

NOTAS:
Concreto Pilar e Sapota: Fck=25Mpa

TABELA DE FERROS					
TIPO	POS.	BIT.	QUANT.	C.TOT. (cm)	C.TOT. (cm)
ARM. PILAR P03 = 8,65m (1 X)					
CA-50A	15	25	56	1165	65240
CA-50A	16	25	20	1165	23300
CA-50A	17	12,5	40	400	16000
CA-50A	18	12,5	42	400	16800
CA-50A	19	10	42	400	16800
CA-50A	20	10	65	69	45264
CA-50A	21	10	42	1105	46410
ARM. SAPATAS: PILAR P03 (1 X)					
CA-50A	22	20	57	880	50160
CA-50A	23	20	34	1060	36040
CA-50A	24	12,5	22	836	18392
CA-50A	25	12,5	22	1027	17930
CA-50A	26	12,5	9	1027	9243
CA-50A	27	12,5	28	1027	27972
RESUMO DO AÇO (PARA SAPATA/PILARE P03)					
PESO CA-50A Ø 25		885,40 m		3411,45Kg	
PESO CA-50A Ø 20		862,00 m		2125,69Kg	
PESO CA-50A Ø 12,5		1337,37 m		1287,69Kg	
PESO CA-50A Ø 10		1084,74 m		683,39Kg	
PESO SUB-TOTAL CA-50A				7508,42Kg	
PESO TOTAL (PARA SAPATA/PILAR P03) = 7508,42Kg					

02	REVISÃO DO PROJETO EXECUTIVO	EMITENTE	VERIFICAÇÃO	APROVAÇÃO	CÓDIGO	DOCUMENTOS DE REFERENCIA	OBJETO	REVISÃO
01	REVISÃO GERAL	DISCRIMINAÇÃO	REVISORES					
<p>CONVENÇÕES</p> <p>ESTA TABELA E PROPRIEDADE DA CNR COMPANHIA FERROVIÁRIA DO NORDESTE E SEU CONTEUDO NÃO PODE SER COPIADO OU REPRODUZIDO SEM A PERMISSÃO POR ESCRITO DA CNR. A CNR NÃO SE RESPONSABILIZA POR ERROS OU OMISSÕES QUE POSSAM OCORRER NESTE DOCUMENTO. É DE RESPONSABILIDADE DO CLIENTE A VERIFICAÇÃO E A APROVAÇÃO DESTE DOCUMENTO.</p>								
<p>APROVAÇÃO</p> <p>LINHA: FERROVIA NOVA TRANSCORDESTINA</p> <p>TRECHO: ELISEU MARTINS/PI - TRINDADE/PE</p> <p>SITIO: LOTE 01 - OBRA 01</p> <p>OBJETO: PROJETO EXECUTIVO</p> <p>ESCALA: ARMAÇÃO - SAPATA E PILAR - P03</p>								
<p>COMPANHIA FERROVIÁRIA DO NORDESTE</p>								
<p>CONVENÇÕES</p> <p>PROJ. Nº: 1000000000 - CONTRATO CNR/Nº: 1000000000</p> <p>PROJ. Nº: 1000000000 - CONTRATO CNR/Nº: 1000000000</p> <p>DES. Nº: 1000000000 - CONTRATO CNR/Nº: 1000000000</p> <p>VER. Nº: 1000000000 - CONTRATO CNR/Nº: 1000000000</p> <p>RES. Nº: 1000000000 - CONTRATO CNR/Nº: 1000000000</p>								
<p>CONVENÇÕES</p> <p>PROJ. Nº: 1000000000 - CONTRATO CNR/Nº: 1000000000</p> <p>DES. Nº: 1000000000 - CONTRATO CNR/Nº: 1000000000</p> <p>VER. Nº: 1000000000 - CONTRATO CNR/Nº: 1000000000</p> <p>RES. Nº: 1000000000 - CONTRATO CNR/Nº: 1000000000</p>								
<p>CONVENÇÕES</p> <p>PROJ. Nº: 1000000000 - CONTRATO CNR/Nº: 1000000000</p> <p>DES. Nº: 1000000000 - CONTRATO CNR/Nº: 1000000000</p> <p>VER. Nº: 1000000000 - CONTRATO CNR/Nº: 1000000000</p> <p>RES. Nº: 1000000000 - CONTRATO CNR/Nº: 1000000000</p>								
<p>CONVENÇÕES</p> <p>PROJ. Nº: 1000000000 - CONTRATO CNR/Nº: 1000000000</p> <p>DES. Nº: 1000000000 - CONTRATO CNR/Nº: 1000000000</p> <p>VER. Nº: 1000000000 - CONTRATO CNR/Nº: 1000000000</p> <p>RES. Nº: 1000000000 - CONTRATO CNR/Nº: 1000000000</p>								
<p>CONVENÇÕES</p> <p>PROJ. Nº: 1000000000 - CONTRATO CNR/Nº: 1000000000</p> <p>DES. Nº: 1000000000 - CONTRATO CNR/Nº: 1000000000</p> <p>VER. Nº: 1000000000 - CONTRATO CNR/Nº: 1000000000</p> <p>RES. Nº: 1000000000 - CONTRATO CNR/Nº: 1000000000</p>								